

ALL WEATHER IN CEILING SERIES

INSTALLATION GUIDE

GUIDE PRODUIT & INSTALLATION

MANUALE DEL PRODOTTO E DI INSTALLAZIONE

PRODUKT- UND INSTALLATIONSHANDBUCH

GUÍA DE INSTALACIÓN Y DEL PRODUCTO

GUIA DO PRODUTO E INSTALAÇÃO

PRODUCT- EN INSTALLATIEHANDLEIDING

产品和安装指南

РУКОВОДСТВО ПО УСТАНОВКЕ И ЭКСПЛУАТАЦИИ

インスレーションガイド

دليل التركيب



ENGLISH	1
FRANCAIS	4
ITALIANO	7
DEUTSCH	10
ESPAÑOL	13
PORTUGUÊ	16
NEDERLANDS	19
中文	22
РУССКИЙ	25
日本語	28
العربية	31

Introduction

Born from the incredible success of the Custom Install and Climate ranges, the new All Weather In Ceiling Series has the same stealthy installation of our Custom Install ranges whilst offering a weatherproof construction for installation in more extreme environments such as the bathroom, garden, sauna or even boats.

In the All Weather In Ceiling Series you will find options for mono or stereo sound from an individual speaker, all featuring our core speaker technologies and as always, our renowned design and construction quality.

Painting the Grilles



NOTE: If choosing to paint the grille, we recommend you follow these simple steps:

1. Remove the membrane scrim from the inside of the grille.
2. Paint all grilles required for the installation with the same batch of paint (if they are to be the same colour). Spray paint is easier to apply or use a stippling action when brushing to avoid blocking the holes of the grille.
3. When dry, attach the spare membrane scrim (supplied) into the inside of the grille.
4. Fit the grille to the speaker (s).

Prior to Fitting the All Weather In Ceiling Series Speakers



CAUTION: These Custom Install loudspeakers can only be fixed into plasterboard (dry-lined) or suspended ceilings/ walls between 10mm ($\frac{3}{8}$ " - 27mm ($1\frac{1}{16}$ "). Solid wall installation will require channelling out and frame work constructed to provide a structure for the Tri-Grip® dog legs to clamp to. For safety reasons, if you are unsure of your ability to provide a secure and safe fixing, do not attempt to fix these speakers, please obtain the services of a competent and qualified trades person.



CAUTION: Ensure that there are no water pipes or electricity cables running within the wall structure before cutting the speaker apertures. Work from secure steps and avoid trailing wires.

Over Tightening Warning

Attention installers:

Do not over-tighten the Tri-Grip Dog Leg clamps. Over tightening the clamping mechanism on any in ceiling/ in wall speaker can result in damage to the speaker mounting hardware, ceiling/ wall or speaker frame, and/ or deflection in the speaker frame during installation.

If you notice any of the above during installation, you have over tightened the Tri-Grip dog leg. Back off the mounting screw until deflection is reduced to allow the product to sit firmly against the ceiling / wall.



Do not exceed 5Kgf/cm (4.34 lbf/inch.) or 0.5 NM when tightening the Tri-Grip dog leg screws.

When using a cordless screwdriver/ drill to install this product ensure the clutch is set to it's lowest setting to avoid from over-tightening and damaging the mounting hardware.

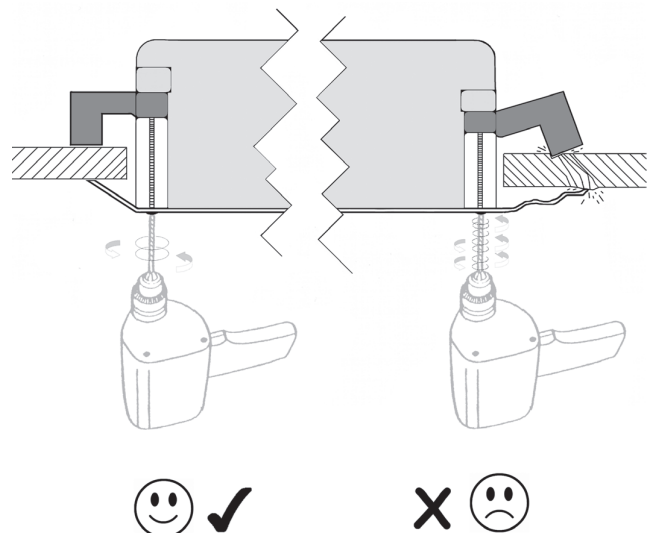

Speaker Controls

High Frequency Level Adjust

With the HF setting on the '0' position, the speaker will give you a neutral sound with no additional adjustments made. Switching to the '+3db' position will give the high frequencies a boost, giving you more clarity and presence in the treble while switching to the '-3db' will do the opposite. This position can be useful if you want more prominence in the bass frequencies.

NOTE: As with all audio, the settings you choose to use are subject to your own personal tastes and the affect your room has on the acoustics. Experimentation is strongly advised to find the best setting for you.

Guarantee

Both the craftsmanship and the performance of this product is guaranteed against manufacturing defects for the period of **five** years from the date of purchase (see conditions in the Important Safety Instructions booklet), provided that the product was supplied by an authorised Monitor Audio retailer under the consumer sale agreement.

To verify your manufacturer's warranty, please visit the online registration form at: www.monitoraudio.com

Fitting the All Weather In Ceiling Series Loudspeakers

- 1** Draw around template and mark centre lines if necessary.

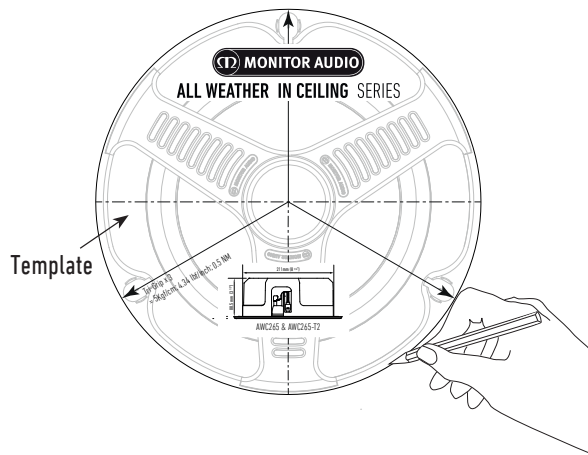

- 2** Cut around marked line.

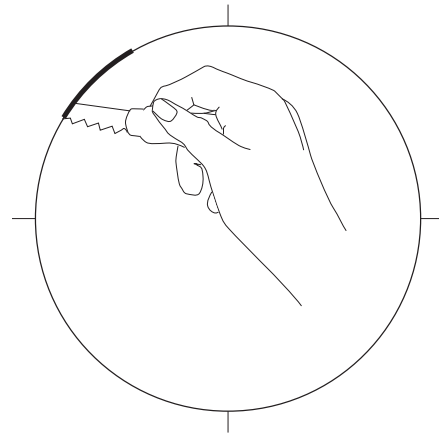

- 3** Connect speaker cables by pushing down on the terminals and clamping the bare wire in the through hole. Once connected close the protective cover.

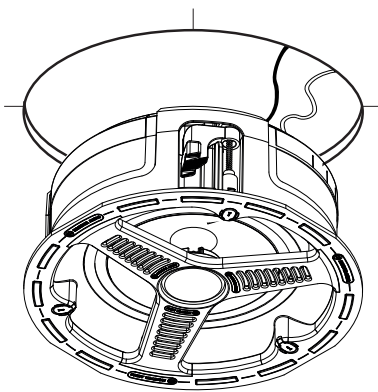

- 4** Guide speaker into cut out.

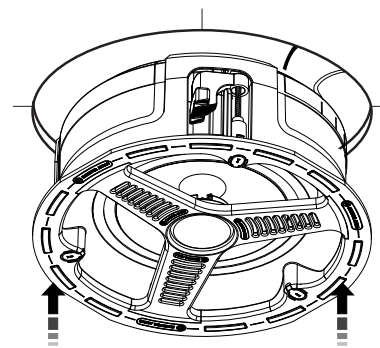

- 5** Tighten the 3 Tri-Grip screws and replace the protective screw covers.

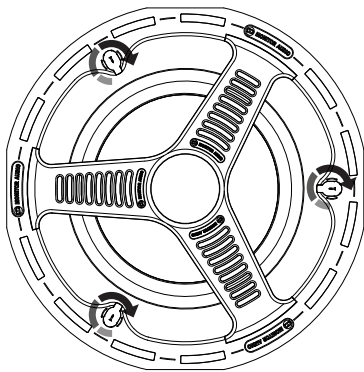

See over tightening warning.

- 6** Fit grilles. They are held in place magnetically and should 'snap' into place.

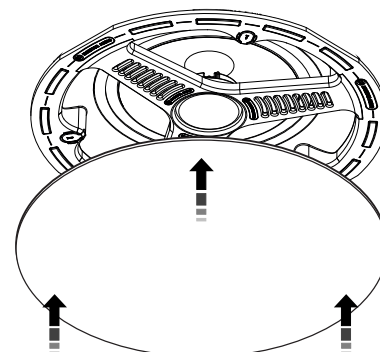

In-Ceiling Specifications

	AWC265	AWC265-T2	AWC280	AWC280-T2
Frequency Response	60Hz - 30kHz	60Hz - 30kHz	50Hz - 30kHz	50Hz - 30kHz
Impedance	8 Ohms 4.4 Ohms @190Hz	8 + 8 Ohms 4.5 Ohms @185Hz	8 Ohms 4.5 Ohms @185Hz	8 + 8 Ohms 4.5 Ohms @185Hz
Sensitivity (1W@1m)	88dB	88dB (both channels driven)	89dB	89dB (both channels driven)
Maximum SPL	105.8dBA	105.8dBA	109dBA	109dBA
Power Handling (RMS)	60W	60W	100W	100W
Recommended Amp Requirements	20 - 60W	20 - 60W	20 - 100W	20 - 100W
Drive Unit Complement	1 x 6.5" C-CAM® bass driver. 1 x 1" (25mm) C-CAM® gold dome tweeter	1 x 6.5" C-CAM® bass driver. 2 x 1" (25mm) C-CAM® gold dome tweeter	1 x 8" C-CAM® bass driver. 1 x 1" (25mm) C-CAM® gold dome tweeter	1 x 8" C-CAM® bass driver. 2 x 1" (25mm) C-CAM® gold dome tweeter
Adjustment Controls	+3db / 0dB / -3dB High Frequency Level Switch Adjustable at the point of installation			
Termination	1 x (1 Pair) Gold plated push style terminals	2 x (2 Pairs) Gold plated push style terminals	1 x (1 Pair) Gold plated push style terminals	2 x (2 Pairs) Gold plated push style terminals
Overall Diameter (Including Grille)	251.5mm (9 7/8")		285 mm (11 1/4")	
Overall Depth	93.5mm (3 11/16")		102.5 mm (4 1/16")	
Cut Out Diameter	210mm (8 1/4")		247 mm (9 3/4")	
Mounting Depth	88mm (3 7/16")		97.55 mm (3 13/16")	
Fixing Type	3 Position Tri Grip® Dog Leg Fixings			
Construction Material	Mineral Filled PC-ABS Polymer (RoHS2 Compliant)			
Pre construction Bracket	CB6 (Purple)		CB8 (Green)	
Weight	2.14kg (4lb 12oz)		2.8kg (6lb 2oz)	
Operating Temp Range	-34 - 79°C; -29 - 174°F			
Certified for extreme climate conditions: ASTM-B117-11 (Anticorrosion-Salt Mist), ASTM-G154-12a (UV Test), IP55 (IEC/ CEE Water Splash (front)), IP4X (IEC,CEE Water Splash (rear)).				

Monitor Audio reserves the right to alter specifications without notice.

Owner Information

Product Details

Model:

Product Serial No:

Date of Purchase:

Dealer Details

Dealer Name

Address

.....

E-mail address

Telephone Number

Introduction

Née de l'incroyable succès des gammes Custom Install et Climate, la toute nouvelle série All Weather in Ceiling profite de la même installation discrète que nos gammes Custom Install tout en offrant une construction étanche pour une installation dans des environnements plus extrêmes tels que la salle de bain, le jardin, le sauna ou même les bateaux.

La série All Weather in Ceiling dispose d'options pour un son mono ou stéréo depuis un haut-parleur individuel, tous dotés de nos technologies d'armature d'enceintes et comme toujours, de notre célèbre design et la qualité de construction.

Peindre les grilles



REMARQUE : Si vous choisissez de peindre la grille, nous vous recommandons de suivre ces étapes simples :

1. Retirez le film de la membrane à l'intérieur de la grille.
2. Peignez toutes les grilles nécessaires pour l'installation avec le même lot de peinture (si vous voulez qu'elles soient de la même couleur). La peinture au spray est plus facile à appliquer ou bien peignez par points pour éviter de bloquer les orifices de la grille.
3. Une fois que la peinture est sèche, attachez le film de la membrane restant (fourni) à l'intérieur de la grille.
4. Adaptez la grille à l'enceinte.

Avant l'installation des enceintes All Weather In Ceiling



ATTENTION : Ces haut-parleurs Custom Install peuvent se fixer uniquement sur des plafonds/murs en placoplâtre (revêtement sec) ou suspendus entre 10mm (3/8") et 27mm (1 1/16"). Pour une installation murale solide, il sera nécessaire de fournir une canalisation et un encadrement construits pour serrer les pattes de chien Tri-Grip®. Pour des raisons de sécurité, si vous n'êtes pas sûr de votre capacité à fournir une fixation sécurisée, ne tentez pas de fixer ces enceintes, faites plutôt appel aux services d'une personne compétente et qualifiée.



ATTENTION : Assurez-vous qu'il n'y ait pas de canalisation d'eau ou de câbles électriques installés dans la structure murale avant de découper les ouvertures de l'enceinte. Travaillez étape par étape et évitez de laisser traîner les câbles.

Avertissement sur les serrages excessifs

Avertissement aux installateurs :

Ne serrez pas trop les pinces pattes de chien Tri-Grip. Un serrage excessif du mécanisme de pinces sur une enceinte murale ou de plafond peut provoquer des dégâts au matériel de montage de l'enceinte, au cadre du plafond/mur ou de l'enceinte, et/ou une déviation du cadre de l'enceinte au cours de l'installation.

Si vous remarquez quoi que ce soit de similaire au cours de l'installation, vous avez certainement trop serré la patte de chien Tri-Grip. Desserrez la vis de montage jusqu'à réduire la déviation et permettre au produit de reposer fermement contre le plafond/mur.



N'excédez pas 5 Kgf/cm (4.34 lbf/inch.) ou 0,5 NM en serrant les vis de pattes de chien Tri-Grip.

Lorsque vous utilisez une visseuse/perceuse sans fil pour installer ce produit, assurez-vous que l'embrayage est engagé sur le réglage le plus bas pour éviter un serrage excessif et endommager le matériel de montage.

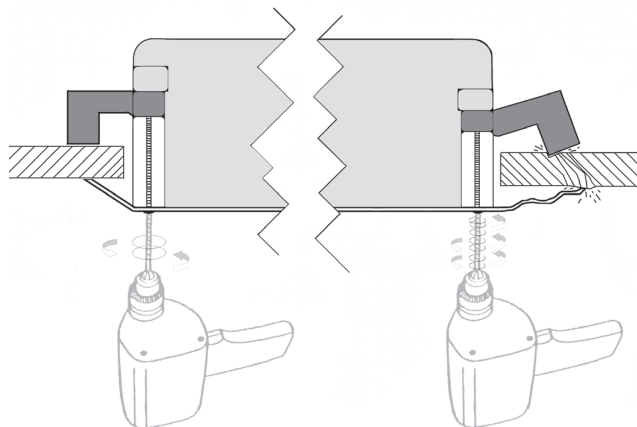

Commandes de l'enceinte

Ajustement du niveau de haute fréquence

Avec le réglage HF sur la position « 0 », l'enceinte vous donnera un son neutre sans ajustement supplémentaire effectué. En passant sur la position « +3db », vous donnerez un boost aux hautes fréquences, ce qui vous offrira plus de clarté et de présence dans les aigus alors que passer sur « -3db » fera l'inverse. Cette position peut être utile si vous souhaitez plus de proéminence dans les fréquences graves.

REMARQUE : Comme pour tout audio, les réglages que vous choisissez d'utiliser sont le reflet de vos goûts personnels et de l'influence de votre pièce sur l'acoustique. L'expérimentation est fortement conseillée pour trouver le meilleur réglage pour vous.

Garantie

Le savoir-faire et la performance de ce produit sont garantis contre les défauts de fabrication pour une période de **cinq** ans à partir de la date d'achat (voir conditions dans le livret d'instructions de sécurité importantes), dans la mesure où le produit a été fourni par un revendeur Monitor Audio agréé selon un accord de vente.

Pour vérifier la garantie de votre fabricant, veuillez consulter le formulaire d'enregistrement en ligne sur : www.monitoraudio.com

Fixer les haut-parleurs Performance Contrôlée

- 1** Dessinez autour du modèle et marquez les lignes centrales si nécessaire.

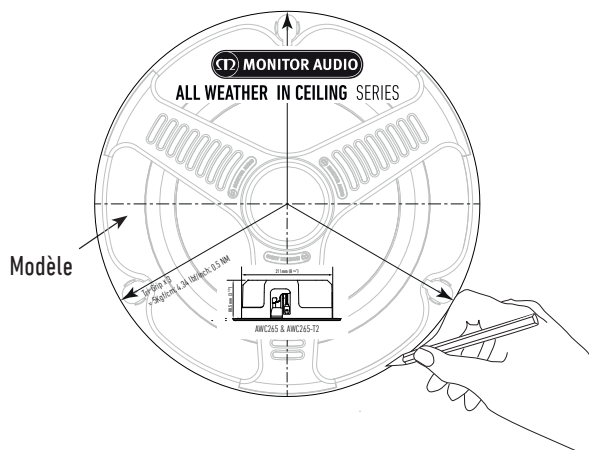

- 2** Découpez autour de la ligne marquée.

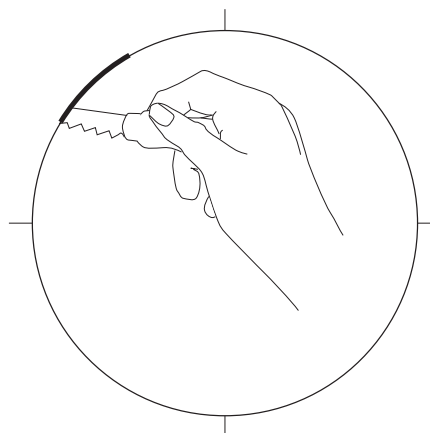

- 3** Connectez les câbles de l'enceinte en appuyant sur les terminaux et en serrant le fil dénudé dans l'orifice. Une fois connecté, fermez le couvercle protecteur.

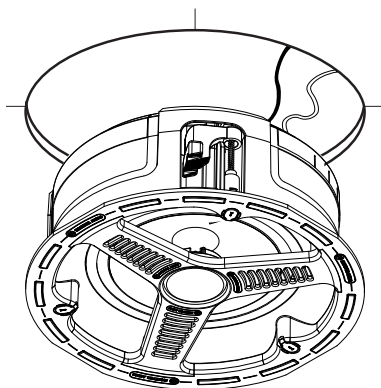

- 4** Guidez l'enceinte dans la découpe.

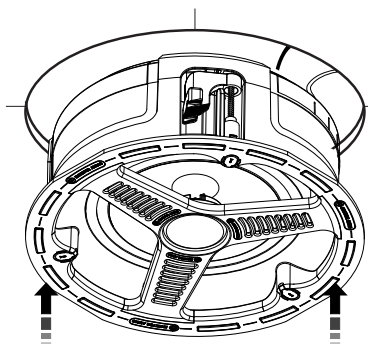

- 5** Serrez les 3 vis Tri-Grip et remplacez les cache-vis protecteurs.

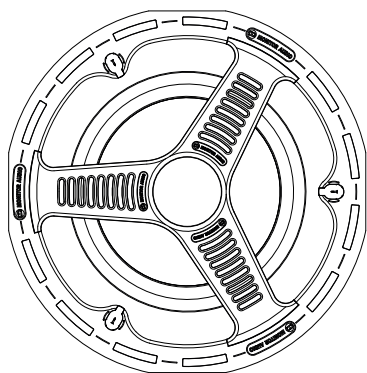

Consultez l'avertissement sur les serrages excessifs.

- 6** Installez les grilles. Elles sont maintenues de manière magnétique et devraient rapidement se mettre en place.

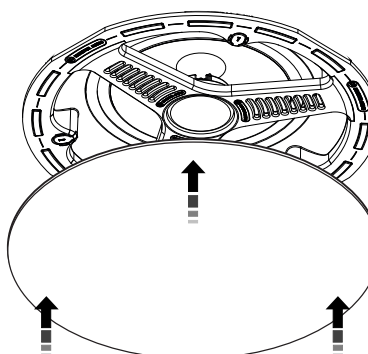

Spécifications plafond

FRANÇAIS

	AWC265	AWC265-T2	AWC280	AWC280-T2
Réponse en fréquence	60 Hz - 30 kHz	60 Hz - 30 kHz	50Hz - 30kHz	50Hz - 30kHz
Impédance	8 Ohm 4,4 Ohm bei 190 Hz	8 + 8 Ohm 4,5 Ohm bei 185 Hz	8 Ohms 4.5 Ohms @185Hz	8 + 8 Ohms 4.5 Ohms @185Hz
Sensibilité (1W@1m)	88 dB	88 dB (les deux canaux alimentés)	89dB	89dB (les deux canaux alimentés)
SPL maximum	105.8 dBA	105.8 dBA	109dBA	109dBA
Puissance nominale (RMS) en Watts	60W	60 W	100W	100W
Configuration amp. recommandée	20 - 60 W	20 - 60 W	20 - 100W	20 - 100W
Complément d'unité d'entraînement	1 x haut-parleur grave 6.5" C-CAM®. 1 x 1 Tweeter à dôme doré (25 mm) C-CAM®	1 x haut-parleur grave C-CAM 6,5" à cône 2 x 1 Tweeter à dôme doré (25 mm) C-CAM®	1 x haut-parleur grave 8" C-CAM®. 1 x 1 Tweeter à dôme doré (25 mm) C-CAM®	1 x haut-parleur grave C-CAM 8" à cône 2 x 1 Tweeter à dôme doré (25 mm) C-CAM®
Commandes d'ajustement	Commutation réglable à haute fréquence au point d'installation +3db / 0dB / -3dB			
Terminaison	1 x (1 paire) Terminaux à encastrier plaqués or	2 x (2 paires) Terminaux à encastrier plaqués or	1 x (1 paire) Terminaux à encastrier plaqués or	2 x (2 paires) Terminaux à encastrier plaqués or
Diamètre (incluant la grille)	251.5 mm (9 7/8")		285 mm (11 1/4")	
Profondeur générale	93.5 mm (3 11/16")		102.5 mm (4 1/16")	
Découpe du diamètre	210 mm (8 1/4")		247 mm (9 3/4")	
Profondeur de fixation	88 mm (3 7/16")		97.55 mm (3 13/16")	
Type de fixation	Fixations à pattes de chien Tri Grip® à 3 positions			
Matériau de construction	Polymère PC-ABS chargé en minéraux (Conforme RoHS2)			
Crochet pré-construit	CB6 (Violet)		CB8 (Vert)	
Poids	2.14 kg (4 lb 12 oz)		2.8kg (6lb 2oz)	
Plage de température de fonctionnement	-34 - 79 °C -29 - 174 °F			
Certifié pour des conditions climatiques extrêmes : ASTM-B117-11 (Anticorrosion-Brume saline), ASTM-G154-12a (Test UV), IP55 (IEC/ CEE éclaboussures d'eau (avant), IP4X (IEC, CEE éclaboussures d'eau (arrière)).				

Monitor Audio se réserve le droit de modifier les spécifications sans notification préalable.

Informations utilisateur

Détails du produit

Modèle

Numéro de série du produit

Date d'achat

Informations du revendeur

Nom du revendeur

Adresse

Adresse e-mail

Numéro de téléphone

Introduzione

Nata dallo straordinario successo dei prodotti Custom Install e Climate, la nuova serie All Weather In Ceiling ha lo stesso sistema d'installazione invisibile della serie Custom Install e in più è costruita per resistere alle intemperie ed essere installata in ambienti dalle condizioni estreme come bagni, giardini, saune e addirittura imbarcazioni.

Nella serie All Weather In Ceiling sono presenti le opzioni necessarie a riprodurre audio mono o stereo da un unico altoparlante dotato delle nostre tecnologie fondamentali e, naturalmente, del design e della qualità costruttiva che ci distingue.

Verniciare le griglie



NOTA BENE: se si decide di dipingere la griglia, è consigliabile seguire questi semplici passi:

1. Rimuovere la membrana di tela dall'interno della griglia.
2. Verniciare le griglie necessarie all'installazione con lo stesso lotto di vernice (se devono essere dello stesso colore). La vernice spray è la più facile da applicare, altrimenti punteggiare col pennello per evitare di bloccare i fori della griglia.
3. Una volta asciutta, attaccare la membrana di tela di ricambio (fornita in dotazione) all'interno della griglia.
4. Rimontare la griglia sull'altoparlante.

Prima dell'installazione degli altoparlanti delle serie All Weather In Ceiling



ATTENZIONE: questi altoparlanti All Weather In Ceiling possono essere installati solo su contropareti/controsoffitti in cartongesso o pareti/soffitti sospesi dallo spessore compreso fra 10 mm e 27 mm. Un'installazione a parete robusta richiederà una canalizzazione e la costruzione di un telaio che fornisca una struttura a cui attaccare i morsetti Tri-Grip® a zampa di cane. Per motivi di sicurezza, se non si è certi di poter fissare l'unità in modo stabile e sicuro, non tentare di montarla. Chiedere invece l'intervento di un professionista qualificato.



ATTENZIONE: prima di tagliare le aperture per gli altoparlanti, assicurarsi che nella struttura della parete non siano presenti tubi idrici o cavi elettrici. Utilizzare una scala stabile ed evitare di lasciare cavi pendenti.

Avviso sull'eccessivo stringimento

All'attenzione degli installatori:

non stringere eccessivamente i morsetti Tri-Grip a zampa di cane. Stringere eccessivamente i morsetti di un altoparlante a soffitto/parete può provocare danni ai suoi accessori di montaggio e al suo telaio e/o può piegare quest'ultimo durante l'installazione.

Se durante l'installazione si presenta uno di questi eventi, i Tri-Grip a zampa di cane sono stati stretti troppo. Svitare la vite di fissaggio fino a ridurre il piegamento e consentire un corretto posizionamento del prodotto contro il soffitto o la parete.



Non superare i 5 kgf/cm o gli 0,5 nm quando si stringono le viti Tri-Grip a zampa di cane.

Quando per l'installazione di questo prodotto si utilizza un avvitatore/trapano elettrico, assicurarsi di impostare la frizione al minimo per evitare di stringere troppo e danneggiare gli accessori di montaggio.

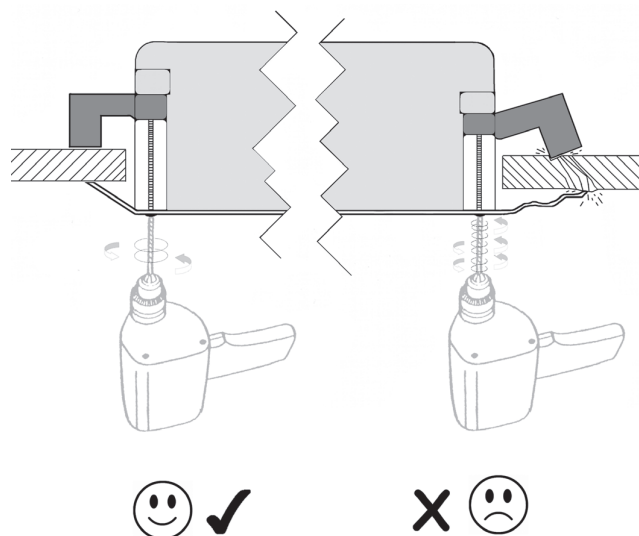

Garanzia

La fattura e le prestazioni di questo prodotto sono garantite da difetti di fabbricazione per **cinque** anni a partire dalla data di acquisto (leggere le condizioni nel libretto "Informazioni importanti sulla sicurezza"), a condizione che il prodotto sia stato fornito da un rivenditore Monitor Audio autorizzato con contratto di vendita.

Per controllare la garanzia del produttore, registrarsi online sul sito: www.monitoraudio.com

Controlli degli altoparlanti

Regolazione del livello delle frequenze alte

Impostando le FA sulla posizione "0", l'altoparlante offrirà all'ascoltatore un suono neutro, privo di modifiche aggiuntive. Passando alla posizione "+3db", le frequenze alte aumenteranno, offrendo più chiarezza e presenza degli alti, mentre passando alla posizione "-3db" si otterrà l'effetto opposto. Questa posizione può essere utile se si desidera dare risalto alle basse frequenze.

NOTA BENE: come per tutto l'audio, le impostazioni che si decide di utilizzare sono soggette al gusto personale e all'influenza che la stanza ha sull'acustica. È vivamente consigliato di effettuare delle prove per trovare le impostazioni più adatte al proprio caso.

Installare gli altoparlanti All Weather In Ceiling

- 1** Fare un linea intorno al modello e segnare le linee centrali, se necessario.

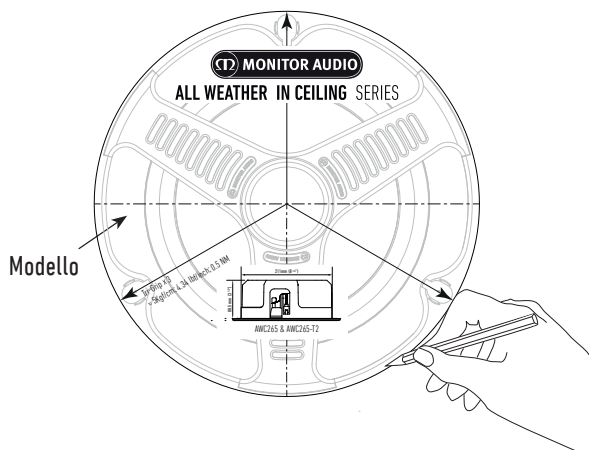

- 2** Tagliare sulla linea segnata.

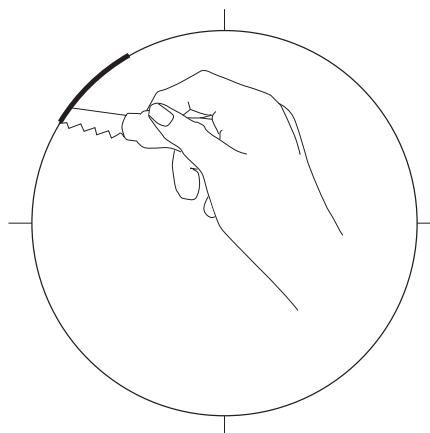

- 3** Collegare i cavi degli altoparlanti spingendo verso il basso sui terminali e bloccando il filo nudo nel foro passante. Una volta connessi, chiudere il tappo protettivo.

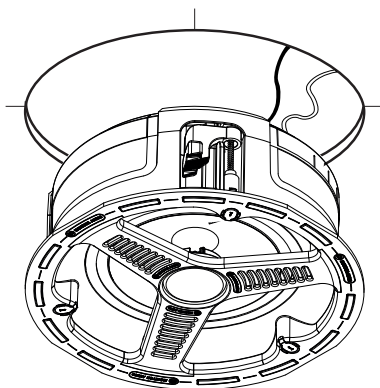

- 4** Posizionare l'altoparlante nel foro.

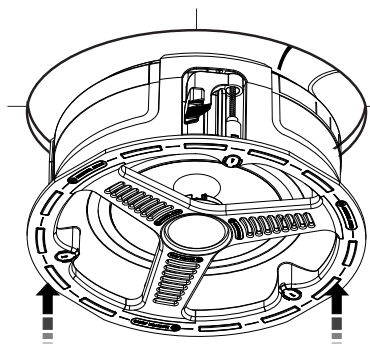

- 5** Stringere le 3 viti Tri-Grip e sostituire i tappi protettivi.

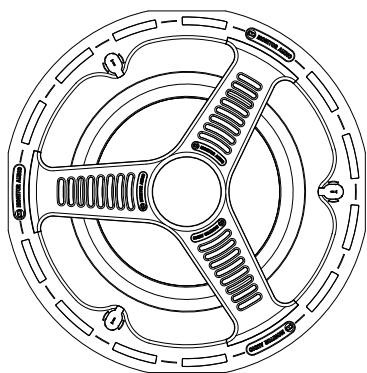

Leggere l'Avviso sull'eccessivo stringimento.

- 6** Inserire le griglie. Queste sono fissate da magneti, quindi dovrebbero posizionarsi automaticamente.

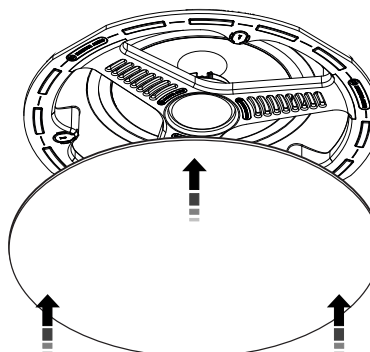

Specifiche dei modelli a soffitto

	AWC265	AWC265-T2	AWC280	AWC280-T2
Risposta in frequenza	60 Hz - 30 kHz	60 Hz - 30 kHz	50Hz - 30kHz	50Hz - 30kHz
Impedenza	8 Ohm 4,4 Ohm a 190 Hz	8 + 8 Ohm 4,5 Ohm a 185 Hz	8 Ohms 4.5 Ohms @185Hz	8 + 8 Ohms 4.5 Ohms @185Hz
Sensibilità (1 W a 1 m)	88 dB	88 dB (entrambi i canali attivi)	89dB	89dB (both channels driven)
SPL massimo	105,8 dBA	105,8 dBA	109dBA	109dBA
Tenuta di potenza (RMS)	60 W	60 W	100W	100W
Requisiti consigliati amplificatore	20 - 60 W	20 - 60 W	20 - 100W	20 - 100W
Complemento unità drive	1 x 6,5" C-CAM® Bass Driver 1 x 1" (25 mm) C-CAM® Gold Dome Tweeter	1 x 6,5" C-CAM® Bass Driver 2 x 1" (25 mm) C-CAM® Gold Dome Tweeter	1 x 8" C-CAM® bass driver. 1 x 1" (25mm) C-CAM® gold dome tweeter	1 x 8" C-CAM® bass driver. 2 x 1" (25mm) C-CAM® gold dome tweeter
Controlli per le regolazioni	Interruttore livello frequenze alte +3 dB / 0 dB / -3 dB regolabile durante l'installazione			
Terminazioni	1 coppia di terminali a pressione placcati in oro	2 coppie di terminali a pressione placcati in oro	1 coppia di terminali a pressione placcati in oro	2 coppie di terminali a pressione placcati in oro
Diametro complessivo (griglia inclusa)	251,5 mm		285 mm (11 1/4")	
Profondità complessiva	93,5 mm		102.5 mm (4 1/16")	
Diametro foro	210 mm		247 mm (9 3/4")	
Profondità foro	88 mm		97.55 mm (3 13/16")	
Tipo di fissaggio	Dispositivi di montaggio Tri-Grip® a zampa di cane a 3			
Materiale di costruzione	Polimero PC-ABS caricato di minerali (ignifugo HB per U.L., conforme RoHS)			
Staffa di precostruzione	CB6 (Viola)		CB8 (Verde)	
Peso	2,14 kg		2.8kg (6lb 2oz)	
Temperatura di funzionamento	Min: -34 °C Max: 79 °C			
Certificato per l'uso in condizioni climatiche estreme: ASTM B117-11 (anticorrosione in nebbia salina), ASTM G154-12a (test UV), IP55 (lato anteriore: getti d'acqua per IEC/CEE), IP4X (lato posteriore: getti d'acqua per IEC/CEE).				

Monitor Audio si riserva il diritto di modificare le specifiche senza preavviso.

Informazioni per l'utente

Dettagli prodotto

Nome rivenditore

Num. di serie prodotto

Data di acquisto

Informazioni rivenditore

Nom du revendeur

Indirizzo

Indirizzo e-mail

Numero di telefono

Einleitung

Die neue All Weather In Ceiling Series basiert auf dem unglaublichen Erfolg der Custom-Install- und Climate-Produktreihen und kann genauso versteckt montiert werden wie unsere Custom-Install-Produkte. Gleichzeitig bietet sie einen witterungsbeständigen Aufbau für die Montage unter extremen Bedingungen wie im Badezimmer, Garten, in der Sauna oder sogar auf Booten.

Die All Weather In Ceiling Series umfasst Optionen für Mono- und Stereoklang aus einem einzigen Lautsprecher, bietet unsere bekannten Lautsprechertechnologien und – wie Sie es von uns gewohnt sind – unser namhaftes Design und unsere überragende Bauqualität.

Lackieren der Gitter



HINWEIS: Wenn Sie das Gitter lackieren möchten, befolgen Sie diese einfachen Schritte:

1. Entfernen Sie den Stoff aus dem Gitter.
2. Lackieren Sie alle für die Installation benötigten Gitter mit der gleichen Farbmenge (wenn sie gleichfarbig sein sollen). Das Aufsprühen der Farbe vereinfacht die Lackierung, oder wenden Sie die Tüpfeltechnik an, wenn Sie einen Pinsel benutzen, um das Verstopfen der Gitterlöcher zu verhindern.
3. Wenn der Lack getrocknet ist, bringen Sie den Ersatzstoff (mitgeliefert) im Inneren des Gitters an.
4. Bringt das Gitter am/an den Lautsprecher(n) an.

Vor dem Einbau der All Weather In Ceiling Series Lautsprecher



ACHTUNG: Diese Custom-Install-Lautsprecher können nur in Rigipsplatten- (vorgebaut) oder Zwischendecken/-wänden mit einer Dicke zwischen 10 mm ($\frac{3}{8}$ ") und 27 mm ($1\frac{1}{16}$ ") eingebaut werden. Wenn Sie sich nicht sicher sind, ob eine sichere und zuverlässige Befestigungsmöglichkeit an Ihrer Wand vorhanden ist, sollten Sie aus Sicherheitsgründen einen kompetenten und fachkundigen Experten damit beauftragen.



ACHTUNG: Vergewissern Sie sich, dass keine Wasserrohre oder Stromkabel in der Wand verlaufen, bevor Sie die Lautsprecheraussparungen ausschneiden. Stellen Sie sich bei der Arbeit auf eine sichere Trittleiter und vermeiden Sie herabhängende Kabel.

Warnung vor übermäßigem Festziehen

Achtung:

Ziehen Sie die Tri-Grip® Nockenklappen nicht zu fest. Wenn Sie den Klemmmechanismus an einem Decken-/Wandlautsprecher zu fest ziehen, kann die Lautsprecherhalterung, die Decke/Wand oder der Lautsprecherrahmen beschädigt und/oder der Lautsprecherrahmen während der Installation verzogen werden.

Wenn Sie während der Installation einen der obigen Mängel feststellen, dann haben Sie die Tri-Grip® Nockenklappe zu fest gezogen. Lösen Sie die Montageschraube, bis die Verformung verringert und das Produkt eng an der Decke/Wand befestigt ist.



Wenden Sie beim Festziehen der Tri-Grip® Nockenschrauben ein Drehmoment von höchstens 5 kg/cm oder 0,5 NM an.

Wenn Sie einen Akkuschauber/-bohrer verwenden, um dieses Produkt zu montieren, vergewissern Sie sich, dass das Drehmoment auf die niedrigste Einstellung gestellt ist, um ein übermäßiges Festziehen und Beschädigen der Halterung zu vermeiden.

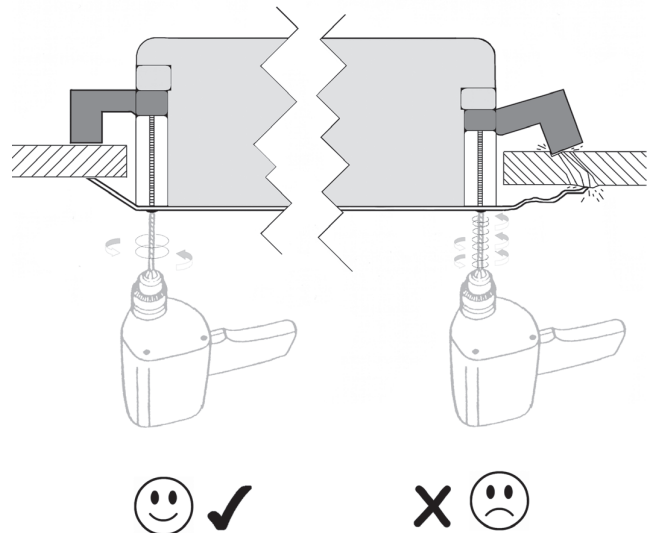

Lautsprechersteuerung

Anpassung des Hochfrequenzpegels

Wenn die HF-Einstellung auf „0“ steht, erzeugt der Lautsprecher einen neutralen Klang ohne weitere Anpassungen. Wenn Sie die Einstellung auf „+3dB“ stellen, werden die Hochfrequenzen verstärkt, wodurch klarere und stärkere Höhen erzeugt werden. Mit der Einstellung auf „-3dB“ erzielen Sie das gegenteilige Ergebnis. Diese Position kann nützlich sein, wenn Sie stärkere Bassfrequenzen möchten.

HINWEIS: Wie bei alle Audio-Geräten, so ist die gewählte Einstellung von Ihrem persönlichen Geschmack und der Art und Weise abhängig, wie sich Ihr Raum auf die Akustik auswirkt. Sie sollten experimentieren, um die für Sie beste Einstellung zu finden.

Garantie

Voor zowel het vakmanschap als de prestaties van dit product geldt een garantie van vijf jaar vanaf de datum van aankoop (zie de voorwaarden in de bijsluiter Veiligheidsinstructies), op voorwaarde dat het product is gekocht bij een geautoriseerde verkoper van Monitor Audio volgens de geldende verkoopovereenkomst.

Om de garantie van de producent te controleren, kunt u het online registratieformulier openen op: www.monitoraudio.com

Installare gli altoparlanti All Weather In Ceiling

- 1** Nutzen Sie die Schablone zum Vorzeichnen und markieren Sie bei Bedarf die Mittellinien.

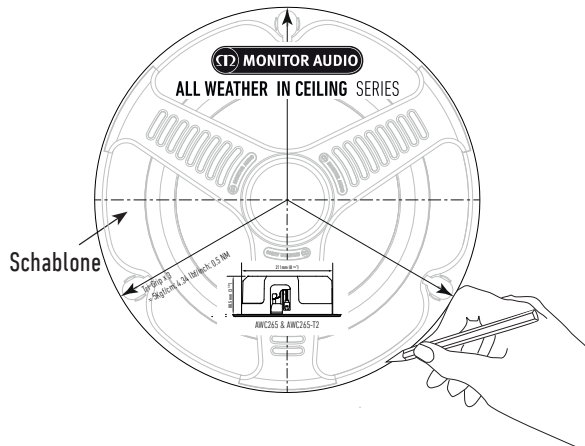

- 2** Nehmen Sie den Ausschnitt um die Markierung herum vor.

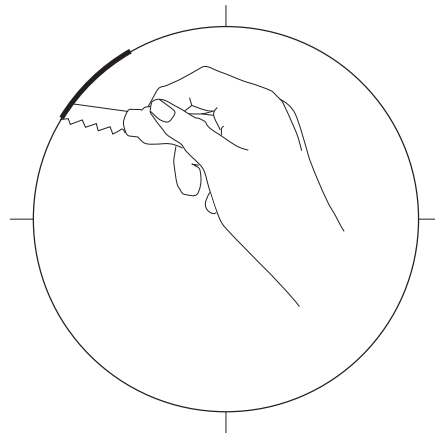

- 3** Verbinden Sie die Lautsprecherkabel, indem Sie die Anschlüsse herunterdrücken und den Draht im Durchgangsloch festklemmen. Schließen Sie die Schutzabdeckung, sobald die Lautsprecher angeschlossen wurden.

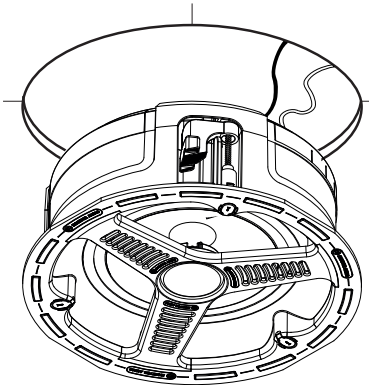

- 4** Führen Sie die Lautsprecher in die Aussparung ein.

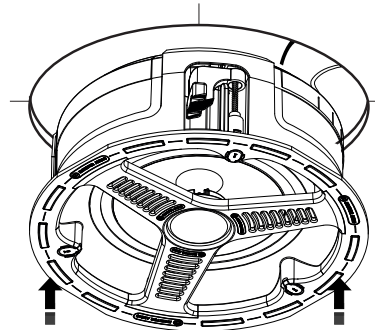

- 5** Ziehen Sie die 3 Tri-Grip-Schrauben fest und bringen Sie die Schrauben-Schutzabdeckungen wieder an.

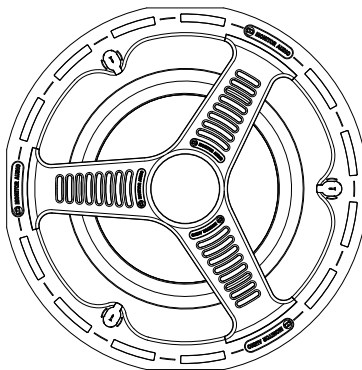

Beachten Sie die Warnung vor übermäßigem Festziehen.

- 6** Bringen Sie die Gitter an. Diese werden magnetisch festgehalten und sollten an Ort und Stelle „einschnappen“.

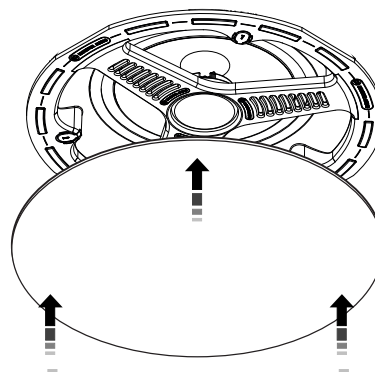

Spezifikationen für Deckenmontage

	AWC265	AWC265-T2	AWC280	AWC280-T2
Frequenzbereich	60 Hz - 30 kHz	60 Hz - 30 kHz	50Hz - 30kHz	50Hz - 30kHz
Impedanz	8 Ohm 4,4 Ohm bei 190 Hz	8 + 8 Ohm 4,5 Ohm bei 185 Hz	8 Ohms 4.5 Ohms @185Hz	8 + 8 Ohms 4.5 Ohms @185Hz
Empfindlichkeit (1 W bei 1 m)	88 dB	88 dB (beide Kanäle in Betrieb)	89dB	89dB (both channels driven)
Max. Schalldruckpegel	105.8 dBA	105.8 dBA	109dBA	109dBA
Leistungsfähigkeit (RMS)	60W	60 W	100W	100W
Empfohlene Verstärker- Anforderungen	20 - 60 W	20 - 60 W	20 - 100W	20 - 100W
Ergänzung der Antriebseinheit	1x 6,5" C-CAM®-Tieftöner 1 x 1" (25 mm) C-CAM®- Goldhohtöner	1x 6,5" C-CAM® Konustieftöner 2 x 1" (25 mm) C-CAM®- Goldhohtöner	1x 8" C-CAM®-Tieftöner 1 x 1" (25 mm) C-CAM®- Goldhohtöner	1x 8" C-CAM® Konustieftöner 2 x 1" (25 mm) C-CAM®- Goldhohtöner
Einstellungsteuerung	+3 dB/0 dB/-3 dB Hochfrequenzpegelschalter – einstellbar zum Montagezeitpunkt			
Abschluss	1 x (1 Paar) Steckklemmen mit Goldüberzug	2 x (2 Paar) Steckklemmen mit Goldüberzug	1 x (1 Paar) Steckklemmen mit Goldüberzug	2 x (2 Paar) Steckklemmen mit Goldüberzug
Gesamtdurchmesser (mit Gitter)	251.5 mm (9 7/8")		285 mm (11 1/4")	
Gesamttiefe	93.5 mm (3 11/16")		102.5 mm (4 1/16")	
Ausschnitt-Durchmesser	210 mm (8 1/4")		247 mm (9 3/4")	
Befestigungstiefe	88 mm (3 7/16")		97.55 mm (3 13/16")	
Befestigungstyp	3-Position-Tri-Grip®-Nockenbefestigungen			
Baumaterial	Mineralgefülltes PC-ABS-Polymer (RoHS2-konform)			
Vorgefertigte Klammer	CB6 (Violett)		CB8 (Grün)	
Gewicht	2.14 kg (4 lb 12 oz)		2.8kg (6lb 2oz)	
Betriebstemperaturbereich	-34 - 79 °C -29 - 174 °F			
Für extreme Bedingungen zertifiziert: ASTM-B117-11 (Salznebel-korrosionsbeständig), ASTM-G154-12a (UV-Prüfung), IP55 (IEC-/CEE-Wasserspritzer-beständig (Vorderseite), IP4X (IEC-/CEE-Wasserspritzer-beständig (Rückseite).				

Monitor Audio behoudt zich het recht voor om specificaties te wijzigen zonder verdere kennisgeving.

Eigentümerinformationen

Produktangaben

Modell

Produkt-Seriennummer

Kaufdatum

Händlerinformationen

Händlername

Anschrift

E-Mail-Adresse

Telefonnummer

Introducción

La nueva serie All Weather In Ceiling, surgida del extraordinario éxito de las gamas Custom Install y Climate, se instala con la misma facilidad que los modelos Custom Install al tiempo que, gracias a su resistente estructura impermeable, se puede montar en los entornos más exigentes, como baños, jardines, saunas e incluso embarcaciones.

La serie All Weather In Ceiling ofrece opciones de sonido mono y estéreo con un solo altavoz; todos los modelos incorporan nuestras principales tecnologías de altavoces y, como siempre, ofrecen nuestro prestigioso diseño y calidad de fabricación.

Pintado de las rejillas

! **NOTA:** Si decide pintar las rejillas, le recomendamos que siga estos sencillos pasos:

1. Extraiga la membrana permeable del interior de la rejilla.
2. Pinte todas las rejillas necesarias para la instalación con el mismo lote de pintura (si quiere que tengan el mismo color). La pintura en aerosol es más fácil de aplicar. También puede emplear una técnica de punteado con la brocha para no bloquear los agujeros de la rejilla.
3. Cuando se seque, conecte la membrana permeable de repuesto (incluida) en el interior de la rejilla.
4. Coloque la rejilla en el altavoz o altavoces.

Antes de montar los altavoces All Weather In Ceiling

! **PRECAUCIÓN:** Estos altavoces Custom Install solo pueden fijarse en paredes de yeso sin humedad o en falsos techos o paredes con un grosor entre 10 y 27 mm (de $\frac{3}{8}$ a $1\frac{1}{16}$ pulgadas). Para instalar los altavoces con firmeza es necesario canalizar las paredes y un marco que sirva de estructura para sujetar las patas de perro Tri-Grip®. Por razones de seguridad, si no está seguro de poder proporcionarles una sujeción segura, no intente fijar los altavoces por su cuenta; contrate los servicios de un profesional cualificado.

! **PRECAUCIÓN:** Compruebe que no haya tuberías ni cables eléctricos en el interior de la pared antes de cortar las aberturas del altavoz. Realice el procedimiento con seguridad y no deje cables sueltos.

Aviso sobre apriete excesivo

Aviso a los instaladores:

No apriete en exceso los tornillos de las patas de perro Tri-Grip. Apretar en exceso el mecanismo de tornillos de un altavoz de pared o techo puede provocar daños en las piezas de montaje del altavoz, el techo, la pared o el marco del altavoz, o que se deforme el marco del altavoz durante la instalación.

Si se encuentra con uno de estos problemas durante la instalación, se debe a que ha apretado en exceso las patas de perro Tri-Grip. Afloje el tornillo de montaje hasta que se reduzca la deformación para que el producto se fije bien al techo o pared.

! **No supere los 5 Kgf/cm o 0,5 NM al apretar los tornillos de las patas de perro Tri-Grip.**

Si está usando un taladro o atornillador sin cable para instalar este producto, asegúrese de que utilizar la potencia de embrague más baja para evitar un apriete excesivo de las piezas de montaje y no dañarlas.

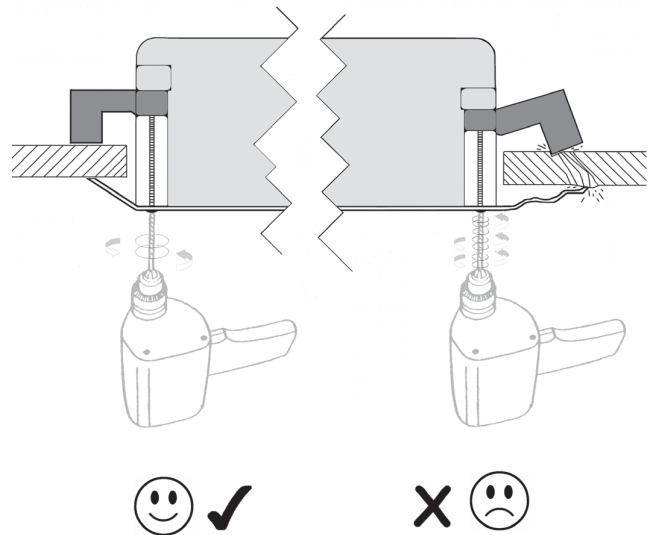

Controles de los altavoces

Ajuste del nivel de las frecuencias altas

Con el ajuste de frecuencias altas (HF) en la posición '0', el altavoz le ofrecerá un sonido neutro sin necesidad de más ajustes. Al elegir la posición '+3db' se potenciarán las frecuencias altas para que los agudos tengan más claridad y presencia. La posición '-3db' provoca justo lo contrario. Esta posición puede resultar útil si usted desea que las frecuencias graves tengan más presencia.

NOTA: Como ocurre en todos los equipos de sonido, los ajustes que elija dependerán de sus gustos personales y del efecto que su habitación tenga en la acústica. Le recomendamos que pruebe distintas configuraciones hasta encontrar la que más le agrade.

Garantía

Tanto la mano de obra como el funcionamiento del producto están garantizados respecto a defectos de fabricación durante **cinco (5) años** a partir de la fecha de compra (consulte las condiciones en el manual -Instrucciones importantes de seguridad), siempre que el producto fuera suministrado por un distribuidor autorizado de Monitor Audio conforme al contrato de venta para cliente final.

Para verificar la garantía del fabricante, visite el formulario de inscripción en línea a través de: www.monitoraudio.com

Instalación de los altavoces All Weather In Ceiling

ESPAÑOL

- 1** Dibuje alrededor de la plantilla y trace líneas centrales si es necesario.

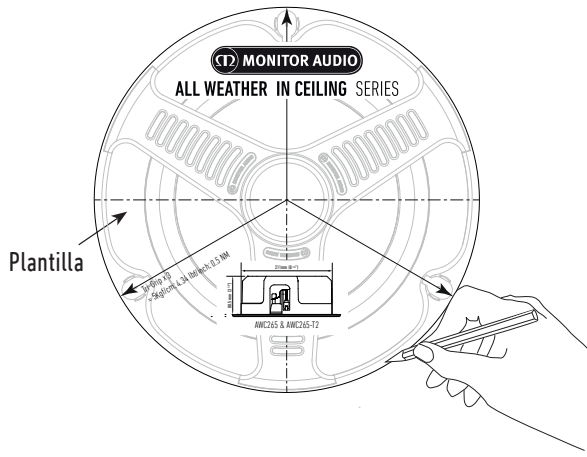

- 2** Corte en torno a la línea marcada.

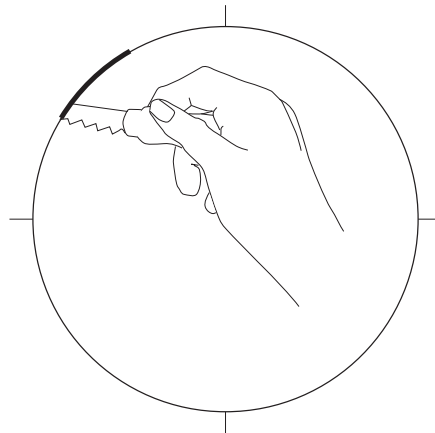

- 3** Para conectar los cables del altavoz, introdúzcalos en los terminales y pase el cable pelado por el agujero pasante. Cuando estén conectados, cierre la cubierta protectora.

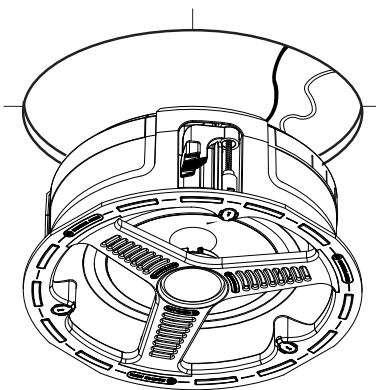

- 4** Introduzca el altavoz en el agujero.

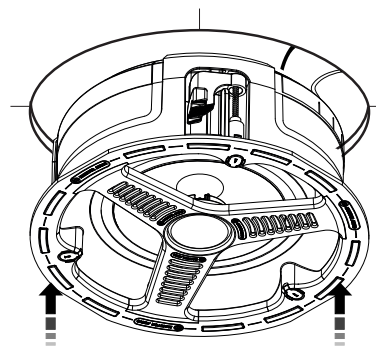

- 5** Apriete los tres tornillos Tri-Grip y vuelva a colocar las cubiertas de los tornillos.

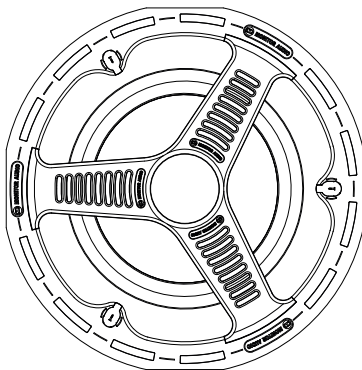

Tenga en cuenta nuestra advertencia sobre el apriete excesivo.

- 6** Coloque las rejillas. Se sujetan de forma magnética y deberían encajar en su sitio sin esfuerzo.

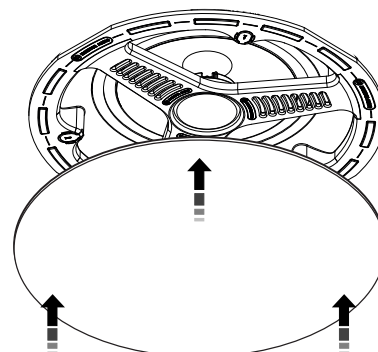

Especificaciones para techo

	AWC265	AWC265-T2	AWC280	AWC280-T2
Respuesta de frecuencia	60 Hz - 30 kHz	60 Hz - 30 kHz	50Hz - 30kHz	50Hz - 30kHz
Impedancia	8 ohmios 4,4 ohmios a 190 Hz	8 + 8 ohmios 4,5 ohmios a 185 Hz	8 Ohms 4.5 Ohms @185Hz	8 + 8 Ohms 4.5 Ohms @185Hz
Sensibilidad (1 W a 1 m)	88 dB	88 dB (ambos canales accionados)	89dB	89dB (ambos canales accionados)
SPL máximo	105,8 dBA	105,8 dBA	109dBA	109dBA
Potencia (RMS)	60 W	60 W	100W	100W
Requisitos de amplificador recomendados	20 - 60 W	20 - 60 W	20 - 100W	20 - 100W
Complementos del altavoz	1 unidad de graves C-CAM® de 6,5 pulgadas. 1 unidad de agudos de cúpula dorada C-CAM® de 1 pulg. (25 mm)	1 cono de graves C-CAM® de 6,5 pulgadas. 2 unidades de agudos de cúpula dorada C-CAM® de 1 pulg. (25 mm)	1 unidad de graves C-CAM® de 8 pulgadas. 1 unidad de agudos de cúpula dorada C-CAM® de 1 pulg. (25 mm)	1 cono de graves C-CAM® de 8 pulgadas. 2 unidades de agudos de cúpula dorada C-CAM® de 1 pulg. (25 mm)
Controles de ajuste	Interruptor de nivel de alta frecuencia (+3 db / 0 dB / -3 dB), ajustable en el punto de la instalación			
Acabado	1 par de terminales chapados en oro tipo "empujar"	2 pares de terminales chapados en oro tipo "empujar"	1 par de terminales chapados en oro tipo "empujar"	2 pares de terminales chapados en oro tipo "empujar"
Diámetro total (con rejilla)	251,5 mm (9 7/8")		285 mm (11 1/4")	
Profundidad total	93,5 mm (3 11/16")		102.5 mm (4 1/16")	
Diámetro de corte	210 mm (8 1/4")		247 mm (9 3/4")	
Profundidad de montaje	88 mm (3 7/16")		97.55 mm (3 13/16")	
Tipo de fijación	Fijaciones tipo "pata de perro" de 3 posiciones "Tri-Grip®"			
Material de construcción	Polímero PC/ABS relleno de mineral (cumple con RoHS2)			
Soporte previo a la construcción	CB6 (violeta)		CB8 (Verde)	
Peso	2,14 kg (4 lb, 12 oz)		2.8kg (6lb 2oz)	
Rango de temperaturas de servicio	De -34 a 79°C De -29 a 174°F			
Certificado para el uso en condiciones ambientales extremas: ASTM-B117-11 (anticorrosión, niebla de rocío salino), ASTM-G154-12a (ensayo UV), IP55 (IEC/CEE, salpicaduras de agua [parte delantera]), IP4X (IEC/CEE, salpicaduras de agua [parte trasera]).				

Monitor Audio se reserva el derecho a modificar las especificaciones sin aviso previo.

Información del usuario

Información del producto

Modelo

N.º de serie del producto

Fecha de compra

Información del distribuidor

Nombre del distribuidor

Domicilio

Correo electrónico

Número de teléfono

Introdução

Nascida do incrível sucesso das gamas Custom Install e Climate, a nova série All Weather In Ceiling conta com a mesma instalação discreta das nossas gamas Custom Install enquanto oferece uma construção impermeável para uma instalação em ambientes mais extremos como a casa de banho, jardim, sauna ou até mesmo barcos.

Na série All Weather In Ceiling encontrará opções para som mono e estéreo a partir de um altifalante individual, tudo com as nossas tecnologias principais de altifalante e, como sempre, o nosso design de renome e qualidade de construção.

Pintar as grelhas



NOTA: se optar por pintar a grelha, recomendamos que siga estes passos simples:

1. Retire o revestimento da membrana do interior da grelha.
2. Pinte todas as grelhas necessárias para a instalação com o mesmo lote de tinta (se forem para ser da mesma cor) A tinta em spray é mais fácil de aplicar ou utilize uma ação de pontilhado para evitar bloquear os orifícios da grelha.
3. Quando secar, fixe o revestimento da membrana sobressalente (fornecido) ao interior da grelha.
4. Coloque a grelha no(s) altifalante(s).

Antes de instalar os altifalantes da série All Weather In Ceiling



CUIDADO: estes altifalantes Custom Install só podem ser fixados em placas de estuque (revestimento a seco) ou tetos falsos/paredes com uma espessura entre 10 (3/8") e 27 mm (1 1/16"). A instalação em parede sólida irá exigir encaminhamento e a construção de uma estrutura para fixar as pernas Tri-Grip®. Por motivos de segurança, se não estiver seguro da sua capacidade para fornecer uma fixação segura, não tente fixar estes altifalantes e solicite os serviços de um técnico competente e qualificado.



CUIDADO: certifique-se de que não existem tubos de água ou cabos de eletricidade a passar na estrutura da parede antes de cortar as aberturas do altifalante. Trabalhe a partir de degraus seguros e evite fios pendurados.

Aviso de aperto excessivo

Atenção aos instaladores:

Não aperte em demasia os fixadores Tri-Grip. O aperto excessivo do mecanismo de fixação em qualquer altifalante no teto/na parede pode resultar em danos no hardware de montagem do altifalante, no teto/parede ou na estrutura do altifalante, e/ou em deflexão na estrutura do altifalante durante a instalação.

Se observar qualquer uma destas situações durante a instalação, apertou demasiado a perna Tri-Grip. Faça recuar o parafuso de montagem até a deflexão ser reduzida para permitir que o produto assente firmemente contra o teto/parede.



Não exceda os 5 kgf/cm (4,34 libras/pol.) ou 0,5 NM ao apertar os parafusos da perna Tri-Grip.

Quando utilizar uma chave de fendas portátil/broca para instalar o produto, certifique-se de que aperto está na configuração mais baixa para evitar o aperto excessivo e danos no hardware de montagem.

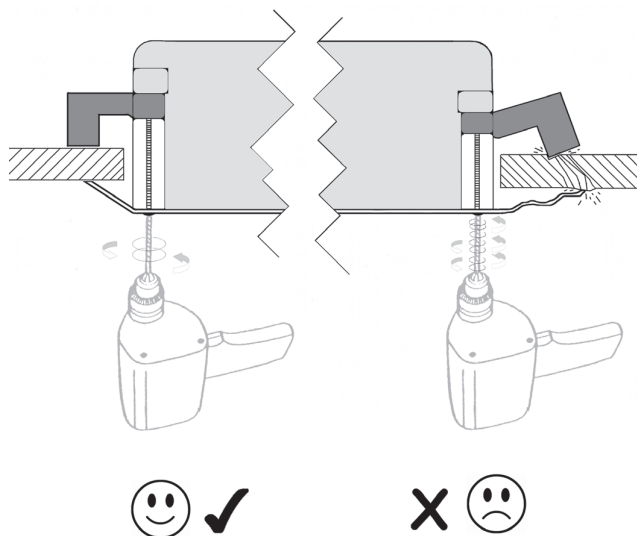

Controlos do altifalante

Ajuste do nível de alta frequência

Com a configuração de AF na posição "0", o altifalante proporcionará um som neutro sem ajustes adicionais. Mudar para a posição "+ 3dB" irá aumentar as altas frequências, dando-lhe mais nitidez e presença nos agudos, enquanto mudar para "- 3dB" fará o contrário. Esta posição pode ser útil se desejar mais proeminência nas frequências dos graves.

NOTA: como com todo o áudio, as definições escolhidas estão sujeitas ao seu gosto pessoal e ao efeito que a sala tem na acústica.

Recomendamos vivamente que experimente para encontrar a melhor configuração para si.

Garantia

A construção e o desempenho deste produto têm garantia contra defeitos de fabrico por um período de **cinco** anos a partir da data de compra (consulte as condições no folheto Instruções importantes de segurança), desde que o produto tenha sido fornecido por um revendedor autorizado da Monitor Audio ao abrigo do contrato de venda ao consumidor.

Para verificar a garantia do fabricante, aceda ao formulário de registo online em: www.monitoraudio.com

Instalar os altifalantes All Weather In Ceiling

- 1** Desenhe à volta o modelo e marque as linhas centrais, se necessário.

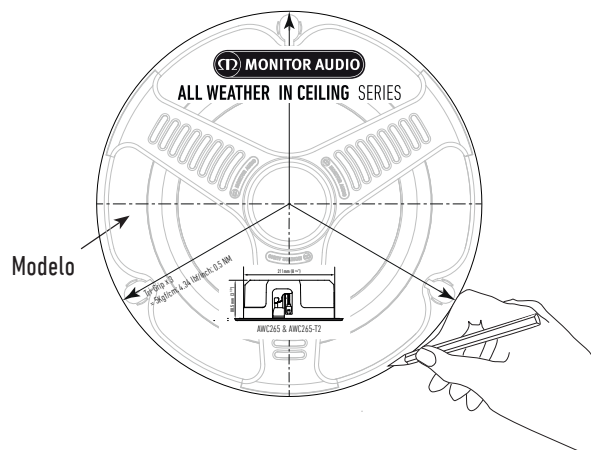

- 2** Corte à volta da linha marcada.

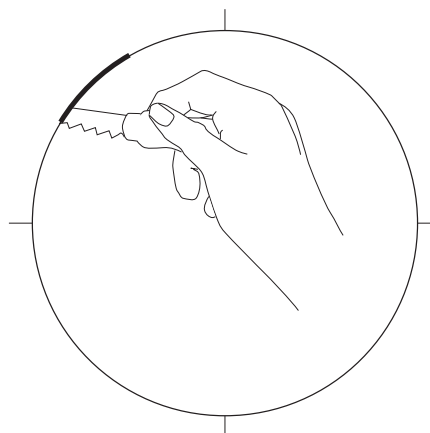

- 3** Ligue os cabos do altifalante ao pressionar nos terminais e prendendo o fio descarnado no furo de passagem. Após estabelecida a ligação, feche a tampa de proteção.

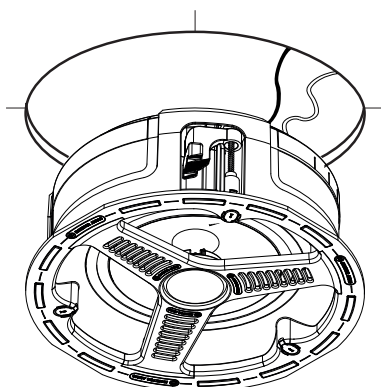

- 4** Oriente o altifalante no corte.

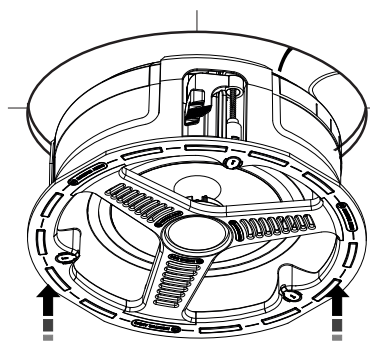

- 5** Aperte os 3 parafusos Tri-Grip e volte a colocar as tampas de proteção dos parafusos.

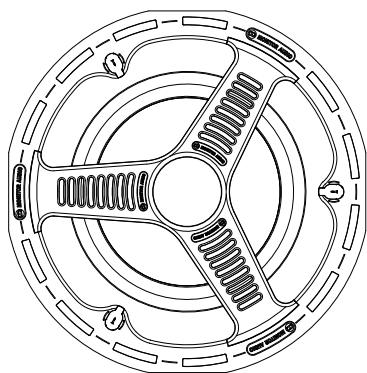

Consulte o aviso de aperto excessivo.

- 6** Coloque as grelhas. São fixadas magneticamente e devem "encaixar".

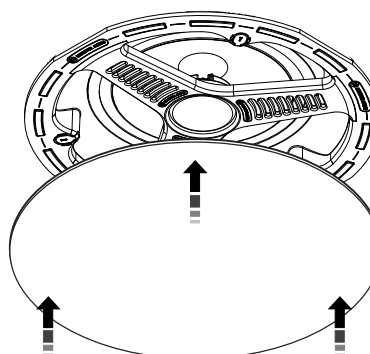

Especificações para montagem no teto

	AWC265	AWC265-T2	AWC280	AWC280-T2
Frequências de resposta	60 Hz - 30 kHz	60Hz - 30kHz	50Hz - 30kHz	50Hz - 30kHz
Impedância	8 ohms 4,4 ohms a 190 Hz	8 + 8 ohms 4,5 ohms a 185Hz	8 Ohms 4.5 Ohms @185Hz	8 + 8 Ohms 4.5 Ohms @185Hz
Sensibilidade (1 W a 1 m)	88 dB	88 dB (ambos os canais controlados)	89dB	89dB (ambos os canais controlados)
SPL máximo	105,8 dBA	105,8 dBA	109dBA	109dBA
Capacidade de carga (RMS)	60W	60W	100W	100W
Requisitos de amplificação recomendados	20 - 60W	20 - 60W	20 - 100W	20 - 100W
Complemento da unidade de controlo	1 x controlador de graves C-CAM® de 6,5" 1 x controlador de tweeter de cúpula dourada C-CAM® de 1" (25 mm)	1 x controlador de graves cónico C-CAM de 6,5" 2 x controlador de tweeter de cúpula dourada C-CAM® de 1" (25 mm)	1 x controlador de graves C-CAM® de 8" 1 x controlador de tweeter de cúpula dourada C-CAM® de 1" (25 mm)	1 x controlador de graves cónico C-CAM de 8" 2 x controlador de tweeter de cúpula dourada C-CAM® de 1" (25 mm)
Controlos de ajuste	Interruptor de nível de alta frequência: +3 dB/0 dB/-3 dB Ajustável no local de instalação			
Terminação	1 (1 par de) terminal(is) estilo engate revestidos a dourado	2 (2 pares de) terminais estilo engate revestidos a dourado	1 (1 par de) terminal(is) estilo engate revestidos a dourado	2 (2 pares de) terminais estilo engate revestidos a dourado
Diâmetro geral (incluindo grelha)	251,5mm (9 7/8")		285 mm (11 1/4")	
Profundidade geral	93,5mm (3 11/16")		102.5 mm (4 1/16")	
Diâmetro do orifício de corte	210mm (8 1/4")		247 mm (9 3/4")	
Profundidade de montagem	88mm (3 7/16")		97.55 mm (3 13/16")	
Tipo de fixação	Fixações com pernas de três posições Tri Grip®			
Material de construção	Polímero PC-ABS com mineral (em conformidade com RoHS2)			
Suporte de pré-construção	CB6 (roxo)		CB8 (Verde)	
Peso	2,14 kg (4 lb 12 oz)		2.8kg (6lb 2oz)	
Intervalo de temperatura de funcionamento	-34 a 79 °C -29 a 174 °F			
Certificado para condições climáticas extremas: ASTM-B117-11 (anticorrosão-névoa salina), ASTM-G154-12a (teste de UV), IP55 (salpico de água IEC/CEE) (frente), IP4X (salpico de água IEC/CEE) (traseira).				

A Monitor Audio reserva-se o direito de alterar as especificações sem aviso prévio.

Informações do proprietário

Detalhes do produto

Modelo

N.º de série do produto

Data de compra

Detalhes do vendedor

Nome do vendedor

Morada

Endereço eletrónico

Número de telefone

Inleiding

De nieuwe All Weather In Ceiling-serie is het resultaat van het geweldige succes van de Custom Install and Climate-serie, en heeft hetzelfde opvallende installatiesysteem als onze Custom Install-serie. De waterdichte constructie is geschikt voor installatie in meer extreme omgevingen zoals de badkamer, tuin, sauna of boot.

De All Weather In Ceiling-serie biedt opties voor mono- of stereogeluid voor een afzonderlijke luidspreker. Alle versies zijn voorzien van onze basis luidsprekertechnologieën en hebben, zoals altijd, ons bekende ontwerp en bouwkwiteit.

Verven van de roosters

! **OPMERKING:** Als u er voor kiest om het rooster te verven, raden we aan de volgende eenvoudige stappen te volgen:

1. Verwijder de membraandoek uit de binnenkant van het rooster.
2. Verf alle roosters die voor de installatie zijn vereist met dezelfde verf (als ze dezelfde kleur moeten hebben). Verfbussen zijn makkelijker toe te passen, of volg een stippelijijn met de kwast om te voorkomen dat de openingen van het rooster verstopt raken.
3. Eenmaal droog, bevestigt u de reserve membraandoek (meegeleverd) aan de binnenkant van het rooster.
4. Monteer het rooster op de luidspreker(s).

Voor montage van de All Weather In Ceiling-serie luidsprekers

! **LET OP:** Deze Custom Install luidsprekers kunnen uitsluitend op gipsplaat (dry-lined) of verlaagde plafonds/ wanden met een maximale dikte van 10 mm ($\frac{3}{8}$ "- 27 mm ($1\frac{1}{16}$ "") worden bevestigd. Een stevige wandinstallatie vereist kanalisering en de constructie van een framestructuur waarop de Tri-Grip® klembevestigingen kunnen worden vastgeklemd. Als u er niet zeker van bent of u zelf in staat bent om de luidsprekers veilig vast te zetten, schakel dan professionele hulp in om veiligheidsrisico's te voorkomen.

! **LET OP:** Let erop dat er geen waterleidingen en elektriciteitskabels aanwezig zijn in de wandstructuur voordat u de luidsprekeropeningen snijdt. Werk in veilige stappen en pas op voor losliggende draden.

Waarschuwing tegen te strak aandraaien

Installateurs, let op:

Draai de Tri-Grip klembevestigingen niet te strak aan. Als het klemsysteem te strak wordt aangedraaid, kan dit schade veroorzaken aan de in het plafond/wand ingebouwde luidspreker bevestigingsmaterialen, het plafond, de wand of het luidsprekerframe, en/of deflexie in het luidsprekerframe tijdens de installatie.

Als u dit bemerkt tijdens de installatie, dan heeft u de Tri-Grip klembevestiging te strak aangedraaid. Draai de montageschroef terug tot de deflexie is afgenomen en het product stevig tegen het plafond of de wand is bevestigd.

! **Overschrijdt de 5 Kgf/cm (4,34 lbf/inch) of 0,5 NM niet tijdens het aandraaien van de Tri-Grip klembevestigingen.**

Indien u voor het installeren van dit product een draadloze schroevendraaier/boor gebruikt, zorg ervoor dat de koppeling in de laagste stand staat om te strak aandraaien en schade aan de bevestigingsmiddelen te voorkomen.

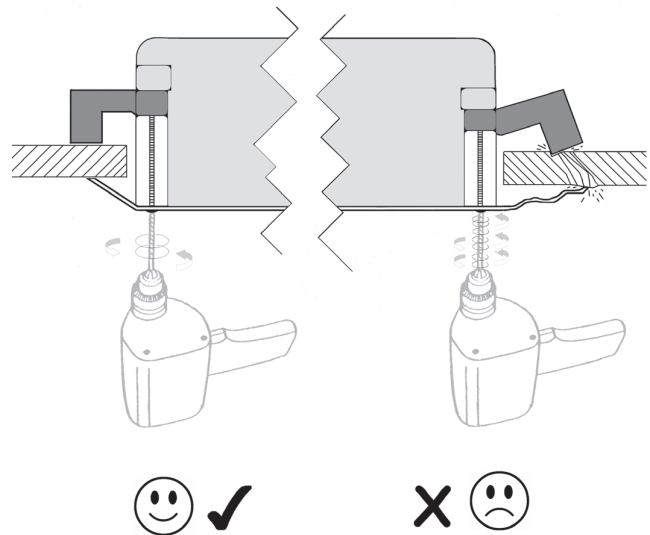

Luidsprekerknoppen

Instellingen hoge frequentie

Met de HF-instelling in de '0'-stand, geeft de luidspreker een neutraal geluid zonder dat er extra aanpassingen nodig zijn. Als u wisselt naar de '+3db'-stand worden de hoge frequenties versterkt en wordt de treble duidelijker en meer aanwezig. Overschakelen naar '-3db' heeft het tegenovergestelde effect. Deze stand kan nuttig zijn als u opvallendere basfrequenties zoekt.

OPMERKING: Net als bij alle audio, hangen de door u gekozen instellingen af van uw persoonlijke smaak en het effect van de ruimte op de akoestiek. Er wordt dringend geadviseerd om uit te proberen welke instelling het meest geschikt voor u is.

Garantie

Voor zowel het vakmanschap als de prestaties van dit product geldt een garantie van **vijf** jaar vanaf de datum van aankoop (zie de voorwaarden in de bijsluiter Veiligheidsinstructies), op voorwaarde dat het product is gekocht bij een geautoriseerde verkoper van Monitor Audio volgens de geldende verkoopovereenkomst.

Om de garantie van de producent te controleren, kunt u het online registratieformulier openen op: www.monitoraudio.com

Instalar os altifalantes All Weather In Ceiling

- 1** Teken op het sjabloon en markeer middenlijnen, indien nodig.

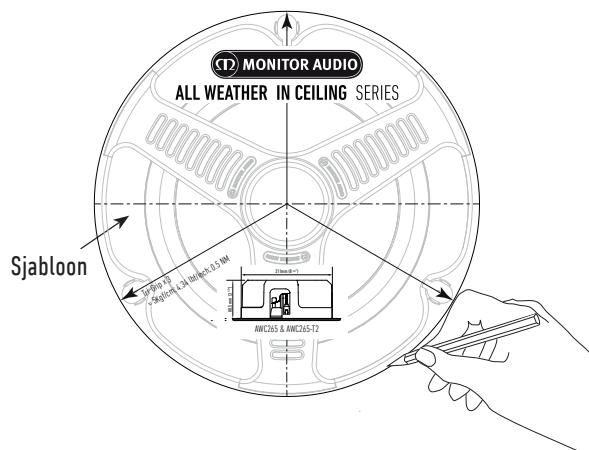

- 2** Knip rondom de gemarkeerde lijn.

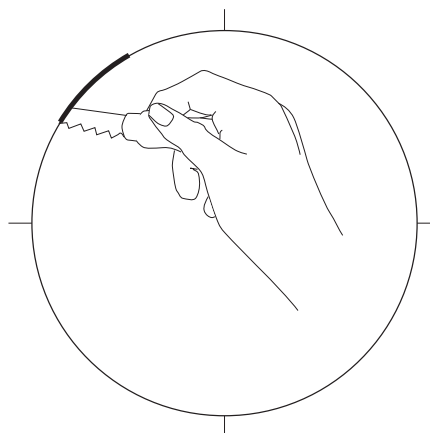

- 3** Verbind de luidsprekerkabels door op de aansluitingen te drukken en de niet geïsoleerde bedrading door de opening vast te klemmen. Eenmaal aangesloten, sluit u de beschermkap.

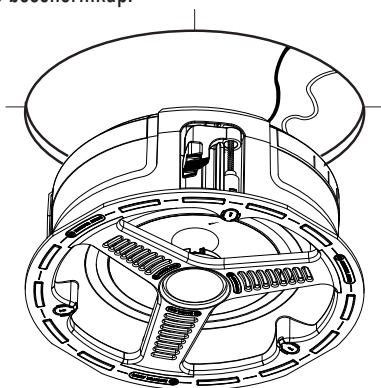

- 4** Leid de luidspreker door de uitsparing.

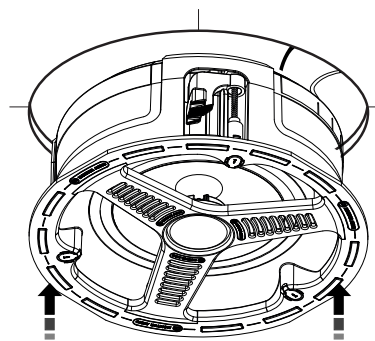

- 5** Draai de 3 Tri-Grip-schroeven vast en vervang de beschermdoppen van de schroeven.

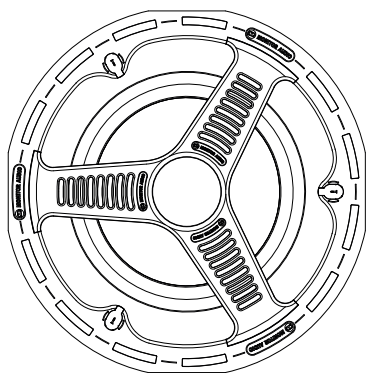

Zie de waarschuwing tegen het te strak aandraaien.

- 6** Monteer de roosters. Ze worden door magneten op hun plaats gehouden en dienen vast te 'klikken'.

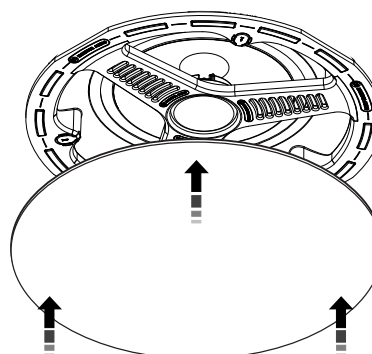

Specificaties plafondbouw

	AWC265	AWC265-T2	AWC280	AWC280-T2
Frequentierespons	60Hz - 30kHz	60Hz - 30kHz	50Hz - 30kHz	50Hz - 30kHz
Impedantie	8 Ohm 4,4 Ohm @190Hz	8 + 8 Ohm 4,5 Ohm @185Hz	8 Ohms 4.5 Ohms @185Hz	8 + 8 Ohms 4.5 Ohms @185Hz
Gevoeligheid (1W@1m)	88 dB	88 dB (aandrijving beide kanalen)	89dB	89dB (aandrijving beide kanalen)
Maximum SPL	105,8dBA	105,8dBA	109dBA	109dBA
Vermogen (RMS)	60W	60W	100W	100W
Aanbevolen versterkervereisten	20 - 60W	20 - 60W	20 - 100W	20 - 100W
Aanvulling op de aandrijving	1x 6,5" C-CAM® basdriver. 1 x 1" (25 mm) C-CAM® gold dome tweeter	1x 6,5" C-CAM® conus basdriver. 2 x 1" (25 mm) C-CAM® gold dome tweeter	1x 8" C-CAM® basdriver. 1 x 1" (25 mm) C-CAM® gold dome tweeter	1x 8" C-CAM® conus basdriver. 2 x 1" (25 mm) C-CAM® gold dome tweeter
Bedieningsknoppen	+3dB / 0dB / -3dB Niveauschakelaar hoge frequentie instelbaar tijdens installatie			
Afwerking	1 x (1 paar) goudkleurige drukaansluitingen	2 x (2 paar) goudkleurige drukaansluitingen	1 x (1 paar) goudkleurige drukaansluitingen	2 x (2 paar) goudkleurige drukaansluitingen
Totale diameter (inclusief rooster)	251,5mm (9 7/8")		285 mm (11 1/4")	
Algemene diepte	93,5mm (3 1/16")		102,5 mm (4 1/16")	
Diameter uitsparing	210mm (8 1/4")		247 mm (9 3/4")	
Montagediepte	88mm (3 7/16")		97,55 mm (3 13/16")	
Type bevestiging	3 standen Tri Grip®-klembevestigingen			
Constructiemateriaal	Mineraal gevuld PC-ABS polymeer (RoHS2 compatibel)			
Preconstructiesteen	CB6 (Paars)		CB8 (groen)	
Gewicht	2,14kg (4lb 12oz)		2.8kg (6lb 2oz)	
Bedrijfstemperatuurbereik	-34 - 79°C -29 - 174°F			
Gecertificeerd voor extreme klimaatomstandigheden: ASTM-B117-11 (roestwerende zoutmist), ASTM-G154-12a (UV-test), IP55 (IEC/ CEE spatwater (voorkant), IP4X (IEC, CEE spatwater (achterkant)).				

Monitor Audio behoudt zich het recht voor om specificaties te wijzigen zonder verdere kennisgeving.

Gegevens eigenaar

Productinformatie

Model

Product serienummer

Aankoopdatum

Gegevens verkooppunt

Naam verkooppunt

Adres

e-mailadres

Telefoonnummer

简介

出生于非常成功的 Custom Install 及 Climate 系列，新的 All Weather In Ceiling 系列都具有与 Custom Install 系列相同的隐身安装同时提供防水结构可安装在更多极端环境中，例如浴室、花园、桑拿或甚至是游艇。在 All Weather In Ceiling 系列中您会在单个扬声器上发现单声道或立体声道两种选择。配有我们核心扬声器技术，一如既往我们著名的设计及质量保证。

喷涂格栅



注意：如果选择喷涂格栅，我们建议您遵循以下几个简单的步骤：

1. 从格栅的里面移除网格布。
2. 用同一批涂料喷涂需要安装的全部格栅（如果需要保持格栅颜色一致的话）。喷漆更容易使用，或在刷漆时采用点彩的办法避免堵住格栅的孔。
3. 在晾干时，把剩余的网格布（已提供）贴在格栅的里面。
4. 把格栅安装在扬声器上（一个或多个）。

安装 All Weather In Ceiling 系列音箱之前



注意：这些 Custom Install 音箱只能安装到石膏板内（夹干护板）或吊顶 / 墙壁 10 毫米（3/8 英寸）- 27 毫米（11/16 英寸）之间。实心墙安装需要开槽和建立框架以便为 Tri-Grip® 的“狗腿形”提供固定的结构。为了安全起见，如果您对于安装的安全性没有把握，不要尝试组装这些扬声器，请专业人士进行安装。



警告：在为扬声器开孔前，务必确保墙体内没有水管或电缆管。施工要采取安全措施，避免使用拖曳线。

当心拧得过紧

安装者注意：

切勿把 Tri-Grip “狗腿形” 夹拧得太紧。在安装过程中，把天花或墙体里夹拧得太紧时会损坏扬声器的装配硬件、天花 / 墙体、或扬声器框架及 / 或引起扬声器框架的扭曲。如果在安装过程中发现以上情况中的任何一项就表明 Tri-Grip “狗腿形” 夹拧得太紧了。把螺丝松开直至扭曲情况减轻到仍可以把产品牢固固定在天花上或墙体里。



注意：在拧紧 Tri-Grip “狗腿形” 螺丝时扭力不可以超过 5Kgf/cm (4.34 lbf/inch) 或 0.5 NM。

当使用无线螺丝批 / 钻子安装产品时，必需确保扭力被设置在最低位置以避免拧得过紧和损坏安装硬件。

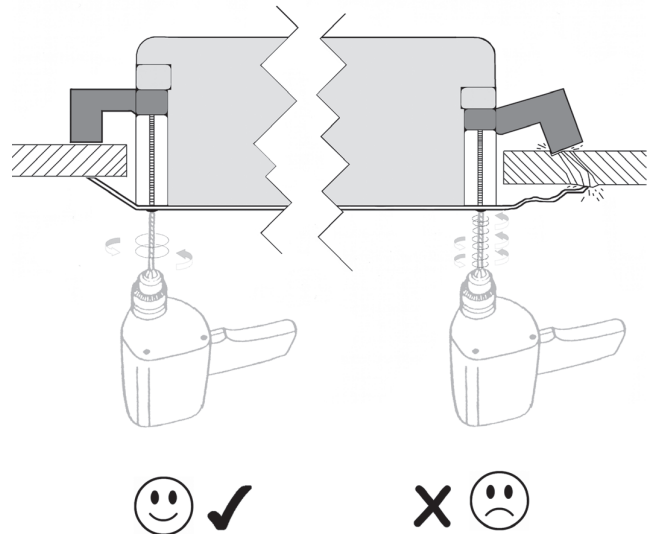

扬声器控制

高频水平调整

把高频设置在 0 度的位置上，扬声器就可以不需要任何调整呈现自然的声音。转换到 “+3db” 的位置上可提升高频效果使您觉得在最高音域声音更加透明和有表现力。而转换到 “-3db” 的位置上效果正相反。如果您希望低频能够更饱满的话那么这个设置是很有帮助的。

注意：对于所有的音响来说，您的选择取决于您个人的品味以及您的房间对于音频产生的影响。强烈建议您通过试验来获得最佳的效果。

保修

本产品的工艺和性能保证无生产缺陷，自购买之日起五年内保修（见条件重要安全指南），产品由英国猛牌授权的零售商在消费品销售协议下提供。

请访问：www.monitoraudio.com 在线验证制造商的保修。

组装 All Weather In Ceiling 扬声器

1 围绕模板划线以及标注中心线（如有必要）。

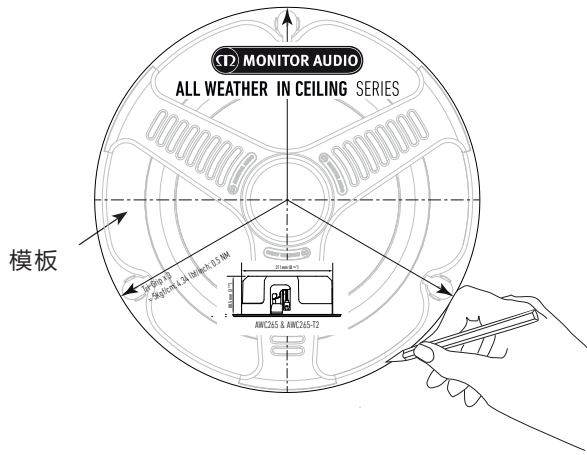

2 沿着标记线切割。

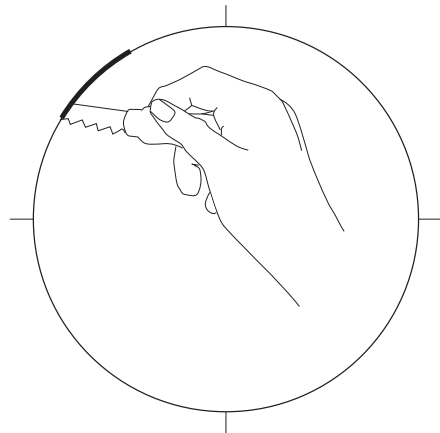

3 按下接线端子，把喇叭线穿过该通孔然后夹紧。连接之后，关闭保护盖。

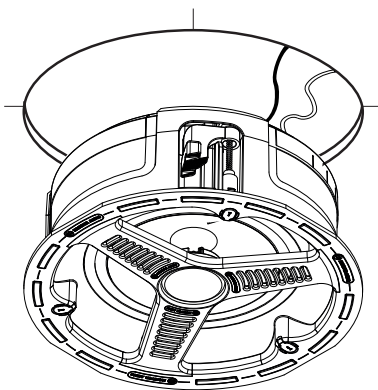

4 把扬声器引入切割好的孔里。

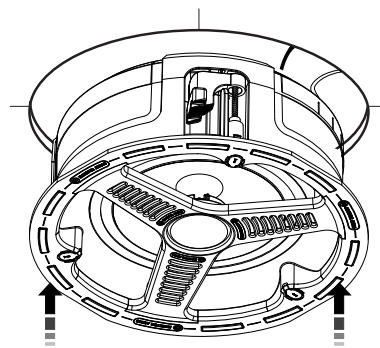

5 把三个 Tri-Grip 螺丝拧紧然后盖好螺丝保护盖。

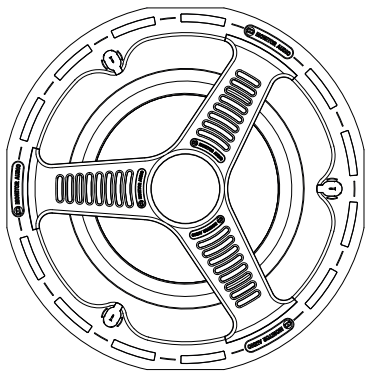

⚠ 见过度拧紧警告。

6 安装格栅。他们采用磁性固定并且应当“卡扣”到位。

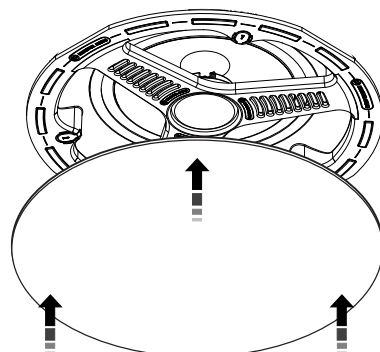

天花式扬声器规格

	AWC265	AWC265-T2	AWC280	AWC280-T2
频率响应	60 赫兹 - 30 千赫兹	60 赫兹 - 30 千赫兹	50赫兹 - 30千赫兹	50赫兹 - 30千赫兹
阻抗	8 Ohms 4.4 Ohms @190Hz	8 + 8 Ohms 4.5 Ohms @185Hz	8 Ohms 4.5 Ohms @185Hz	8 + 8 Ohms 4.5 Ohms @185Hz
灵敏度 (1 瓦@1 米)	88分贝	88分贝 (双频道驱动)	89分贝	89dB (双频道驱动)
最大声压	105.8 调整分贝	105.8 调整分贝	109调整分贝	109调整分贝
承受功率 (RMS)	60瓦	60瓦	100瓦	100瓦
建议功放要求	20 - 60瓦	20 - 60瓦	20 - 100瓦	20 - 100瓦
扬声器配置	1 x 6.5 英寸 C-CAM® 低音扬声器 1 x 1 英寸 (25 毫米) C-CAM® 金顶 高音扬声器	1 x 6.5 英寸 C-CAM® 低音扬声器 2 x 1 英寸 (25 毫米) C-CAM® 金顶 高音扬声器	1 x 8 英寸 C-CAM® 低音扬声器 1 x 1 英寸 (25 毫米) C-CAM® 金顶 高音扬声器	1 x 8 英寸 C-CAM® 低音扬声器 2 x 1 英寸 (25 毫米) C-CAM® 金顶 高音扬声器
调试控制	+3 分贝 / 0 分贝 / -3 分贝 高频调节器安装前设置			
连接端子	1 x (一对) 镀金推 式端子	2 x (两对) 镀金推 式端子	1 x (一对) 镀金推 式端子	2 x (两对) 镀金推 式端子
总直径 (含网框)	251.5 毫米 (9 7/8 英寸)		285 毫米 (11 1/4英寸)	
总深度	93.5 毫米 (3 11/16 英寸)		102.5毫米 (4 1/16英寸)	
剪裁直径	210 毫米(8 1/4 英寸)		247 毫米 (9 3/4英寸)	
组装深度	88 毫米 (3 7/16 英寸)		97.55 毫米 (3 13/16英寸)	
固定模式	三个定位 Tri-Grip® 安装			
结构材质	矿物填充 PC-ABS 聚合物 (UL94-HB 防火, 兼容 RoHS2)			
安装支架	CB6 (紫色)		CB8 (绿)	
重量	2.14 公斤 (4 磅 12 盎司)		2.8 公斤 (6 磅 2 盎司)	
工作温度范围	-34 - 79 摄氏度; -29 - 174 华氏度			
	认证为极端的气候条件: ASTM-B117-11 (防腐盐雾), ASTM-G154-12a (UV测试), IP55 (IEC/中欧和东欧水泼洒 (正面)), IP4X (IEC/中欧和东欧水泼洒 (背面))。			

猛牌公司有权更改规格, 恕不另行通知。

用户信息

产品详情

型号

产品序列号

购买日期

卖家信息

卖家姓名

地址

邮箱

电话

Вступление

Созданные на волне успеха линеек Custom Install и Climate, новые всепогодные потолочные АС также скрытно устанавливаются как и другие колонки нашей инсталляционной линейки, но при этом имеют всепогодную конструкцию для размещения в экстремальных условиях, например в ванных комнатах, в саду, саунах и даже на яхтах.

В линейке всепогодных АС вы найдете варианты с монофоническим и стереофоническим звучанием – от одной колонки. При этом все модели используют наши ключевые технологии и, конечно, знаменитый дизайн и качество изготовления.

Окрашивание защитных решёток



ПРИМЕЧАНИЕ: Если вы решили окрасить решётку, мы рекомендуем вам выполнить следующие простые шаги:

1. Извлеките мембранную сетку из внутренней части решётки.
2. Если грили должны быть одного цвета, окрасьте их все краской из одной партии. Аэрозольную краску наносить легче. Используйте хорошо растёртую краску, чтобы избежать блокирования отверстий решётки при окрашивании кистью.
3. Когда решётка высохнет, прикрепите запасную мембранную сетку (входит в комплект поставки) внутрь решетки.
4. Установите гриль на акустическую систему.

Перед установкой всепогодных потолочных акустических систем



ВНИМАНИЕ: Эти акустические системы могут быть установлены либо в гипсокартонные, либо подвесные потолки (с глубиной от 10 до 27 мм). Установка в сплошную стену потребует вырезать углубление и собрать раму, в которой можно будет зажать лапки Tri-Grip®. В целях безопасности, если вы не уверены, что сможете обеспечить и надёжное крепление, закажите установку и квалифицированному специалисту.



ВНИМАНИЕ: Прежде, чем вырезать углубление в сплошной стене, убедитесь в том, что в этом месте внутри стены не проходят водопроводные трубы или электрические кабели. Соблюдайте технику безопасности и не допускайте, чтобы свисали провода.

Недопустимость чрезмерной затяжки

Для специалистов по монтажу:

Не затягивайте лапки Tri-Grip с чрезмерным усилием: это может привести к повреждению элементов крепления, стен и потолка или к деформации рамы АС во время монтажа.

Если во время монтажа вы заметили что-нибудь подобное, это признак того, что вы слишком затянули лапки Tri-Grip. Отверните монтажный винт, пока не исчезнет прогиб и коло- нка не сядет плотно в стену / потолок.



При затягивании лапок Tri-Grip не превышайте момент затяжки 5 кгс/см (0.5 Н*м)

При использовании для монтажа аккумуляторного шуру- повёрта установите самый низкий момент затяжки, чтобы избежать чрезмерного затягивания.

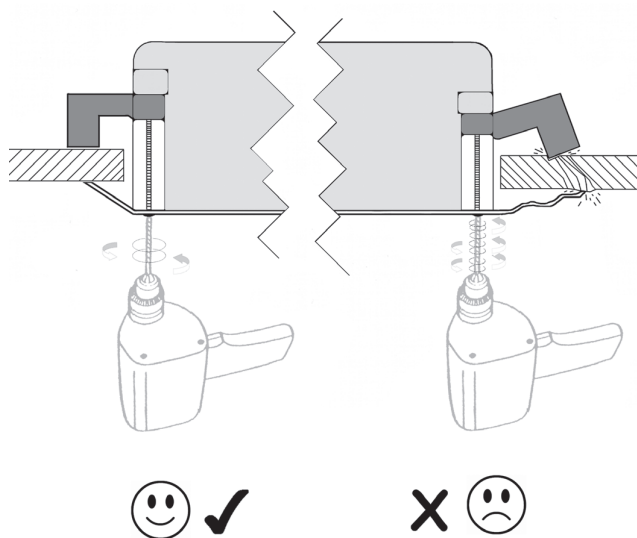

Органы управления

Регулировка уровня высоких частот

Когда переключатель настройки высоких частот установлен в положение «0», акустическая система воспроизводит нейтральный звук без какого-либо окрашивания. Переключение в положение «+3 db» усиливает высокие частоты, повышая яркость и насыщенность их воспроизведения. При переключении в положение «-3db» происходит противоположное. Это положение может быть полезно, если вы хотите выделить басовые частоты.

ПРИМЕЧАНИЕ: Как и при всякой настройке звука, настройки выполняются на основании вашего собственного вкуса и влияния особенностей помещения. Настоятельно рекомендуем поэкспериментировать, чтобы найти оптимальные настройки.

Гарантия

Гарантия на качество изготовления и безотказную работу этого изделия действительна в те-чение 5 лет (подробности смотрите в брошюре «Рекомендации по безопасности»), при условии, что изделия было поставлено официальным дилером Monitor Audio на основании договора о продаже потребительских товаров.

Для подтверждения гарантии заполните форму регистрации на www.monitoraudio.com

- 1** Обведите шаблон и отметьте центральные линии.

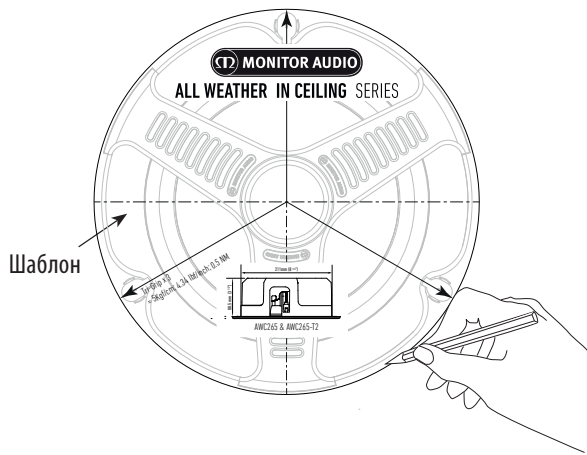

- 2** Вырежьте по отмеченной линии.

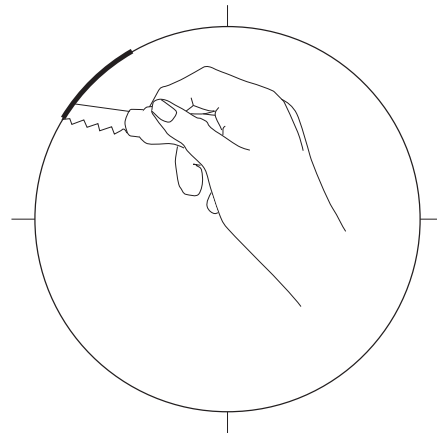

- 3** Подключите акустические кабели, нажав на клеммы и вставив провод в появившееся отверстие. После этого установите защитный колпачок.

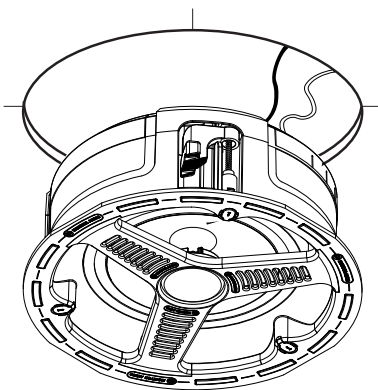

- 4** Вставьте акустическую систему в вырезанное отверстие.

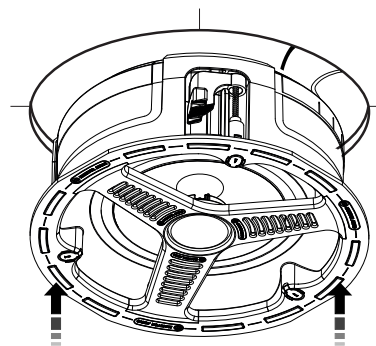

- 5** Затяните три винта крепления Tri-Grip и установите защитные колпачки.

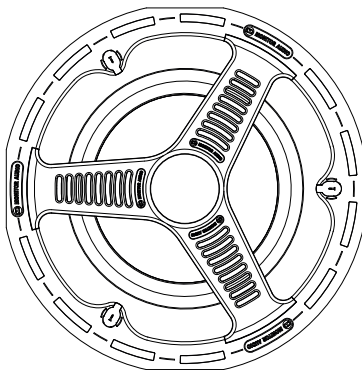

См. предупреждение о перетягивании винтов

- 6** Установите грили: они удерживаются магнитами и должны зафиксироваться на месте со щелчком.

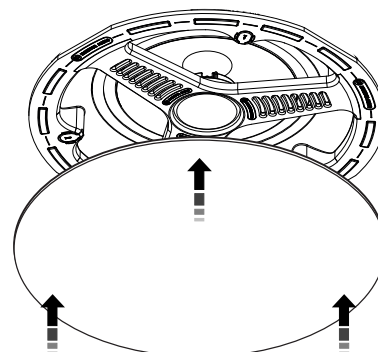

Технические характеристики моделей, встраиваемых в потолок

	AWC265	AWC265-T2	AWC280	AWC280-T2
Частотная характеристика	60 – 30000 Гц	60 – 30000 Гц	50Hz - 30000 Гц	50Hz - 30000 Гц
Сопротивление	8 Ом 4.4 Ом на 190 Гц	8 + 8 Ом 4.5 Ом на 185 Гц	8 Ом 4.4 Ом на 185а Гц	8 + 8 Ом 4.5 Ом на 185 Гц
Чувствительность (1 Вт на 1 м)	88 дБ	88 дБ (задействованы оба канала)	89dB	89dB (задействованы оба канала)
Максимальное звуковое давление	105.8 дБА	105.8 дБА	109dBA	109dBA
Мощность (RMS)	60 Вт	60 Вт	100W	100W
Рекомендованная мощность усилителя	20 – 60 Вт	20 – 60 Вт	20 - 100W	20 - 100W
Динамики	НЧ: 1 x 6.5" C-CAM® ВЧ: 1 x 25 мм C-CAM® золотой купол	НЧ: 1 x 6.5" C-CAM® ВЧ: 2 x 25 мм C-CAM® золотой купол	НЧ: 1 x 8" C-CAM® ВЧ: 1 x 25 мм C-CAM® золотой купол	НЧ: 1 x 8" C-CAM® ВЧ: 2 x 25 мм C-CAM® золотой купол
Регулировки	+3 дБ / 0 дБ / -3 дБ – регулировки ВЧ выполняются в процессе инсталляции			
Клеммы	1 пара позолоченных нажимных клемм	2 пары позолоченных нажимных клемм	1 пара позолоченных нажимных клемм	2 пары позолоченных нажимных клемм
Общий диаметр (включая гриль)	251.5 мм		285 mm (11 1/4")	
Общая глубина	93.5 мм		102.5 mm (4 1/16")	
Диаметр посадочного отверстия	210 мм		247 mm (9 3/4")	
Монтажная глубина	88 мм		97.55 mm (3 13/16")	
Тип крепежа	Трёхпозиционный Tri Grip®			
Материал	ABS-пластик с минеральным наполнением			
Монтажное кольцо	CB6 (фиолетовое)		CB8 (зеленый)	
Вес	2.14 кг		2.8kg (6lb 2oz)	
Рабочие температуры	-34 °C – 79 °C			
Сертифицированы для экстремальных климатических условий: ASTM-B117-11 (солевой туман), ASTM-G154-12a (тест ультрафиолетовым облучением), IP55 (брызгозащита – спереди), IPX4 (брызгозащита сзади).				

Компания Monitor Audio оставляет за собой право изменять характеристики изделия без предупреждения.

Информация пользователя

Сведения об изделии

Модель

Серийный номер

Дата продажи

Сведения о продавце

Название

Адрес

.....

e-mail

Телефон

はじめに

カスタムインストール&クライメートシリーズの驚異的な成功から誕生した、新たなAll Weather In Ceilingシリーズは、バスルーム、庭、サウナ、船上など、より過酷な環境でのインストール用に防水構造を備えつつ、カスタムインストールシリーズと同様のステルスインストールが可能です。

All Weather In Ceilingシリーズは、個々のスピーカーにモノラルまたはステレオサウンドのオプションがあり、当社のコアスピーカー技術を搭載。高品質の評価を受けるデザインと構造を備えています。

グリルの塗装

! **注意:**グリルを塗装する場合、以下の簡単な手順に従うことを推奨します。

1. グリル内側のクロスを取り除きます。
2. インストールに必要なすべてのグリルを同じバッチのペイントで塗装します(すべて同じ色にする場合)。塗装スプレーなら簡単に塗装できます。ブラシを使用する場合は、グリルの穴を塞がないように、点描の手法で塗装してください。
3. 乾燥後、グリルの内側にスペアのクロス(同梱)を取り付けます。
4. グリルをスピーカーに取り付けます。

All Weather In Ceilingシリーズ・スピーカー取付の際の準備

! **注意:**これらのカスタムインストール・ラウドスピーカーは、10mm (3/8") ~ 27mm (11/16") の石膏ボード(ドライライニング)またはつり天井/壁のみに固定することができます。壁に固定して設置するには、ケーブル通し穴およびTri-Grip®のくの字状固定具をクランプするためのフレームが必要です。安全上の観点から、安定した状態で確実に固定できない可能性がある場合は、スピーカーの取り付けを行わず、有資格の専門業者のサービスをご利用ください。

! **注意:**スピーカー用の開口部を切断する前に、壁構造内に水道管や電線がないことを確認してください。脚立はしっかり固定させ、ケーブルの絡まりにご注意ください。

締め過ぎ注意

設置作業のための注意点:

Tri-Gripのくの字状固定具のクランプを締め過ぎないでください。設置中に、天井/壁用スピーカーのクランプ構造を締め過ぎると、スピーカーの取付具、天井/壁、またはスピーカーのフレームが破損、または変形する可能性があります。

設置作業中に上記のいずれかに気づいた場合は、Tri-Gripのくの字状固定具を絞め過ぎている可能性があります。製品が天井/壁にしっかりとまるように、変形が減少するまで取付ねじを緩めてください。

! **Tri-Gripのくの字状固定具を締める際には、5Kg/cm (4.34 lbf/inch.) または0.5 NMを超えないよう注意してください。**

本製品の設置にコードレス電動ドライバーまたはドリルを使用する際は、絞め過ぎにより取付具が破損するのを避けるため、クラッチを必ず最低に設定してください。

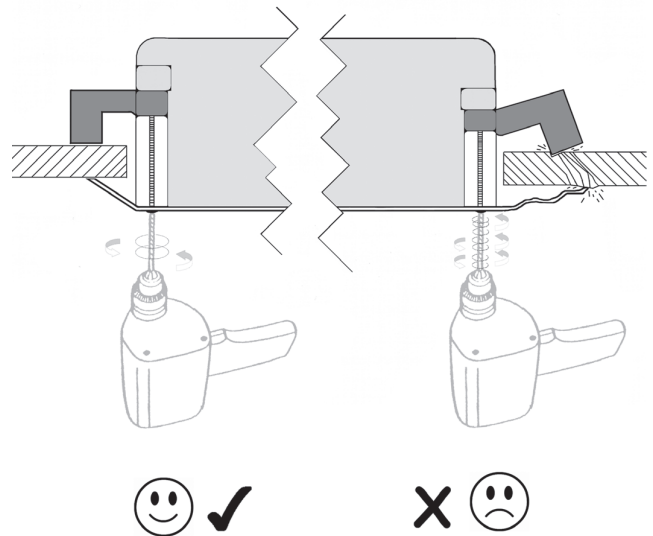

スピーカー制御

高周波レベル調整

HF設定を「0」にすると、スピーカーの音声が調整なしのニュートラルなサウンドになります。「+3db」に設定すると、高音の周波数が強調され、サウンドがよりクリアになり最高音部の存在感が生まれます。「-3db」に設定すると逆の効果もたらされます。この位置は低音の周波数を強調したいときに便利です。

注意:すべてのオーディオ装置同様、どの設定を使用するかは個人の好みおよび部屋の音響によって異なります。自分好みの設定を見つけるため、いろいろ試してみることをお勧めします。

保証

本製品の技術的な完成度やパフォーマンスは両者とも、本機器の購入日から製品欠陥に対して保証されています。保証は、消費者販売契約の下、認定Monitor Audio販売店によって提供されることを前提とし、本機器の購入日から5年間(重要な安全説明のしおりの条件を参照)とします。

製造業者の保証を検証するには、以下のオンライン登録フォームにアクセスしてください。www.monitoraudio.com

All Weather In Ceilingシリーズ・ラウドスピーカー取付

- 1** テンプレートの周りに線を引き、必要に応じて中心線を引きます。

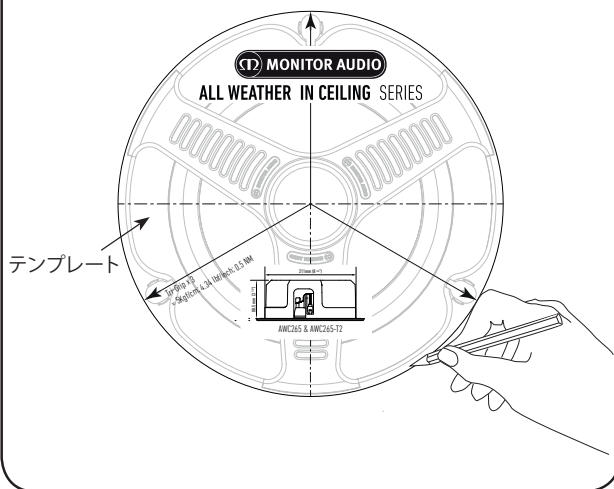

- 2** 線に沿って切り抜きます。

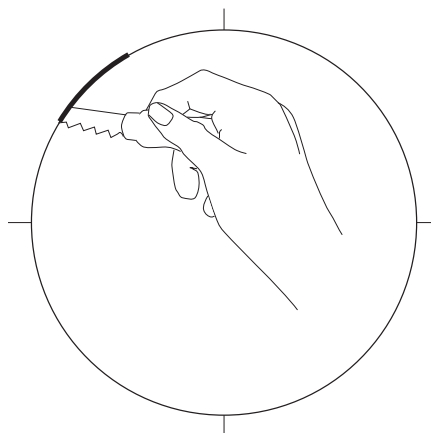

- 3** 端子を下に押し、スピーカーのケーブルを接続し、裸線を穴に通して挟み込みます。接続が完了したら保護カバーを閉じます。

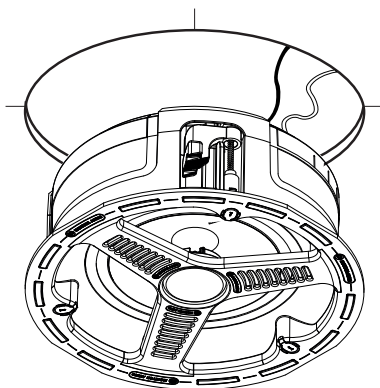

- 4** スピーカーを切り抜いた開口部にはめます。

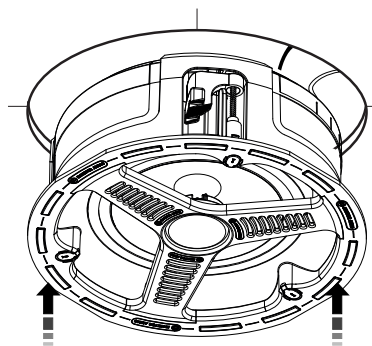

- 5** 3本のTri-Gripねじを締め、保護ねじカバーを取り付けます。

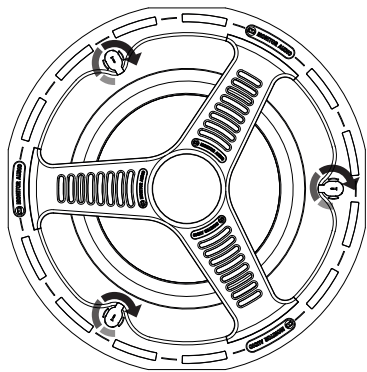

締め過ぎに注意してください。

- 6** グリルを取り付けます。これらは磁石で固定され、パチンとはまるようになっています。

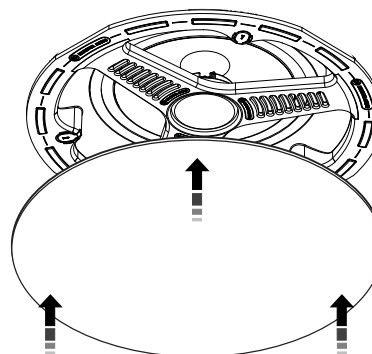

イン・シーリング仕様

	AWC265	AWC265-T2	AWC280	AWC280-T2
周波数応答	60Hz - 30kHz	60Hz - 30kHz	50Hz - 30kHz	50Hz - 30kHz
インピーダンス	8 Ohms 4.4 Ohms @190Hz	8 + 8 Ohms 4.5 Ohms @185Hz	8 Ohms 4.5 Ohms @185Hz	8 + 8 Ohms 4.5 Ohms @185Hz
感度 (1W@1M)	88dB	88dB (両チャンネルを使用)	89dB	89dB (両チャンネルを使用)
最大SPL	105.8dBA	105.8dBA	109dBA	109dBA
電力処理 (RMS)	60W	60W	100W	100W
推奨アンプ要件	20 - 60W	20 - 60W	20 - 100W	20 - 100W
ドライブユニット補完機器	1x 6.5" C-CAM® 低ドライバー 1x 1" (25mm) C-CAM® ゴールドドームツイーター	1x 6.5" C-CAM® コーン低ドライバー 2x 1" (25mm) C-CAM® ゴールドドームツイーター	1x 8" C-CAM® 低ドライバー 1x 1" (25mm) C-CAM® ゴールドドームツイーター	1x 8" C-CAM® コーン低ドライバー 2x 1" (25mm) C-CAM® ゴールドドームツイーター
調整コントロール	+3db / 0dB / -3dB インストール時に高周波レベルスイッチ調整可能			
端子台	1x (1ペア) ゴールドプレートプッシュ型端子台	2x (2ペア) ゴールドプレートプッシュ型端子台	1x (1ペア) ゴールドプレートプッシュ型端子台	2x (2ペア) ゴールドプレートプッシュ型端子台
全体直径 (グリル含む)	251.5mm (9 7/8")		285 mm (11 1/4")	
全体奥行	93.5mm (3 11/16")		102.5 mm (4 1/16")	
内径	210mm (8 1/4")		247 mm (9 3/4")	
取付奥行	88mm (3 7/16")		97.55 mm (3 13/16")	
固定具	3位置Tri Grip®くの字固定具			
材質	無機充填PC-ABS合成樹脂 (RoHS2準拠)			
組立用ブラケット	CB6 (紫)		CB8 (グリーン)	
重量	2.14kg (4lb 12oz)		2.8kg (6lb 2oz)	
使用温度範囲	-34 - 79°C; -29 - 174°F			
過酷な気候条件での使用を保証: ASTM-B117-11 (防食-塩水噴霧)、ASTM-G154-12a (UVテスト)、IP55 (IEC/ CEE 水はね、前面)、IP4X (IEC、CEE 水はね、背面)。				

Monitor Audioは、予告なしに仕様を変更する権利を擁します。

オーナー情報

製品詳細

モデル:

製品のシリアル番号:

購入日:

販売店の詳細

販売店名:

住所:

.....

電子メールアドレス:

電話番号:

مقدمة

نظرًا للنجاح الباهر الذي حققته ميزة التركيب المخصص والتوافق مع العوامل المناخية المتنوعة، فإن سلسلة مكبرات الصوت All Weather In Ceiling تتميز بإمكانية التركيب الخفي التي توفرها أساليب التركيب المخصصة التي تقدمها وذلك إلى جانب هيكلها المقاوم للمياه مما يتيح تركيبها في أصعب الظروف البيئية مثل تركيبها في الحمام أو الحديقة أو حمام البخار أو حتى القوارب.

توفر لك سلسلة مكبرات الصوت All Weather In Ceiling خيارات الحصول على صوت أحادي أو استريو من مكبر صوت واحد، وتتوفر بجميع مكبرات صوت هذه السلسلة التقنيات الأساسية التي تعمل بها مكبرات الصوت التي نتجها إلى جانب تصميماتها المتجددة وجودة هياكل مكبرات الصوت المعروفة لدينا.

طلاء الشبكات

ملاحظة: عند اختبار طلاء الشبكة، نوصي باتباع الخطوات القليلة التالية:

1. إزالة غشاء السكريم من داخل الشبكة.
2. طلاء جميع الشبكات المطلوبة للتركيب بالطلاء نفسه (إذا كانت ستصبح كلها باللون ذاته). الطلاء بالرش أسهل في الاستخدام أو اتباع طريقة التنقيط عند استخدام الفرشاة لتجنب سد فتحات الشبكة.
3. عندما يجف الطلاء، ركب غشاء السكريم الاحتياطي (مرفق) داخل الشبكة.
4. ركب الشبكة على السماعة (السماعات).

قبل تركيب سماعات سلسلة All Weather In Ceiling

تحذير: لا يمكن تثبيت هذه السماعات ذات التركيب المخصص إلا على لوح جصي (جاف) أو أسقف/جدران معلقة يتراوح سمكها بين 10 مم (8/3 بوصة) - 27 مم (1 6/11 بوصة). سيتطلب التركيب على جدران صلبة ثقبها وبناء هيكل العمل لتوفير هيكل لتثبيت السيقان المنعطفة Tri-Grip*. لأسباب تتعلق بالسلامة، في حال عدم تأكدك من قدرتك على توفير تثبيت مُحكم وآمن، فلا تحاول تثبيت هذه السماعات، يُرجى الاستعانة بخدمات فني كفاء ومؤهل.

تحذير: تأكد من عدم وجود أنابيب مياه أو كابلات كهرباء داخل هيكل الحائط قبل فك جهاز السماعة. عليك البدء باتباع خطوات التأمين وتجنب الأسلاك المتدلية.

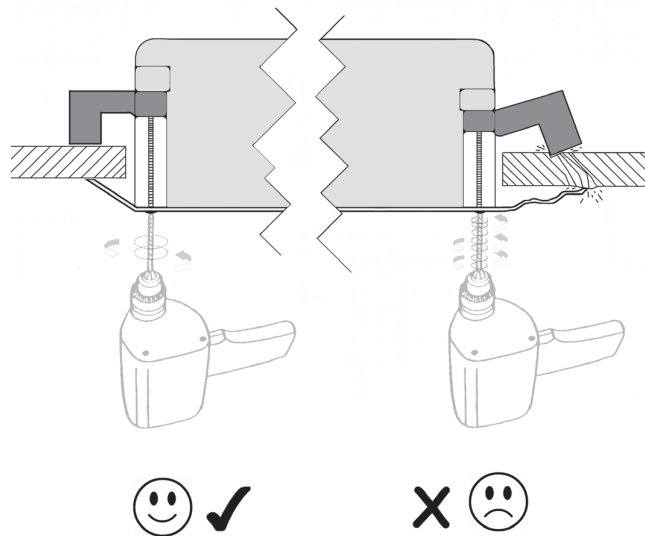

تحذير من إحكام الربط المفرط

تنبيه لعمال التركيبات:

يتعين عدم الإفراط في إحكام ربط كلابات السيقان المنعطفة Tri-Grip. يمكن أن ينتج عن الإفراط في إحكام ربط آلية تثبيت السماعة على أي سقف/حائط إتلاف جهاز تركيب السماعة، أو السقف/الحائط أو إطار السماعة، و/أو حدوث انحراف في إطار السماعة أثناء التركيب.

في حال ملاحظتك أي مما سبق أثناء التركيب، فهذا يعني أنك أفرطت في إحكام ربط الساق المنعطفة Tri-Grip. عليك سحب برغي التركيب حتى يقل الانحراف للسماح بتركيب المنتج بثبات على السقف / الحائط.

لا يجب تجاوز 5 كجم قوة/سم (4.34 رطل قوة/بوصة) أو 0.5 نانو متر عند إحكام ربط براغي الساق المنعطفة Tri-Grip.

عند استخدام مفك لاسلكي/ مثقاب لتثبيت هذا المنتج، تأكد أن القابض مضبوط على الإعداد الأقل لتجنب الإفراط في إحكام الربط وإتلاف جهاز التركيب.

عناصر التحكم في السماعة

ضبط مستوى التردد العالي

بضبط إعداد التردد العالي على الوضع «0»، سيصدر عن السماعة صوتاً محايداً دون إجراء تعديلات إضافية. سيزيد التحويل إلى الوضع «3+ديسيبل» من الترددات العالية، مما يمنحك مزيداً من الوضوح والحضور في الطبقة الموسيقية العالية في حين أن التحويل إلى الوضع «3-ديسيبل» سيؤدي العكس تمامًا. يمكن أن يصبح هذا الوضع مفيداً إذا أردت الحصول على مزيد من ترددات الجهير.

ملاحظة: مثلما هو الأمر مع جميع الصوتيات، تخضع الإعدادات التي تختار استخدامها لأذواقك الشخصية الخاصة وتأثير غرفتك على السماعات. يُصح بشدة بإجراء عمليات تجريب لمعرفة أفضل إعداد مناسب لك.

الضمان

إن كلاً من صناعة هذا المنتج وأدائه مضمونان ضد عيوب التصنيع لمدة خمس سنوات من تاريخ الشراء (راجع الشروط المذكورة في كتيب تعليمات السلامة المهمة)، شريطة أن يكون المنتج مستورداً من خلال بائع التجزئة المرخص من Monitor Audio ويخضع لاتفاقية البيع للمستهلك.

وللتحقق من ضمان الشركة المصنعة، يُرجى زيارة نموذج التسجيل على الإنترنت على: www.monitoraudio.com

AWC280-T2	AWC280	AWC265-T2	AWC265	
50 هرتز - 30 كيلوهرتز	50 هرتز - 30 كيلوهرتز	60 هرتز - 30 كيلوهرتز	60 هرتز - 30 كيلوهرتز	الاستجابة للتردد
8+8 أوم 4.5 أوم لكل 185 هرتز	8 أوم 4.4 أوم لكل 185 هرتز	8+8 أوم 4.5 أوم لكل 185 هرتز	8 أوم 4.4 أوم لكل 190 هرتز	المقاومة
89 ديسيبل (كلا القناتين قيد التشغيل)	88 ديسيبل	88 ديسيبل (كلا القناتين قيد التشغيل)	88 ديسيبل	الحساسية (وات في المتر)
109 ديسيبل	109 ديسيبل	105.8 ديسيبل	105.8 ديسيبل	الحد الأقصى لمستوى ضغط الصوت
100 وات	100 وات	60 وات	60 وات	طريقة التعامل مع الطاقة (جذر متوسط المربع)
20 - 100 وات	20 - 100 وات	20 - 60 وات	20 - 60 وات	متطلبات المضخم الموصى بها
مشغل جهير مخروطي °C-CAM مقاس 8 بوصة. مجهاران °C-CAM ذهبيان على شكل قبة مقاس بوصة واحدة (25 مم)	مشغل جهير °C-CAM مقاس 8 بوصة. مجهار °C-CAM ذهبي على شكل قبة مقاس بوصة واحدة (25 مم)	مشغل جهير مخروطي °C-CAM مقاس 6.5 بوصة. مجهاران °C-CAM ذهبيان على شكل قبة مقاس بوصة واحدة (25 مم)	مشغل جهير °C-CAM مقاس 6.5 بوصة. مجهار °C-CAM ذهبي على شكل قبة مقاس بوصة واحدة (25 مم)	ملحق وحدة المشغل
مفتاح مستوى تردد عالي قابل للضبط على نقطة التركيب +3 ديسيبل / 0 ديسيبل / -3 ديسيبل				عناصر التحكم في الضبط
زوجان من أطراف الدفع المطلية باللون الذهبي	زوج واحد من أطراف الدفع المطلية باللون الذهبي	زوجان من أطراف الدفع المطلية باللون الذهبي	زوج واحد من أطراف الدفع المطلية باللون الذهبي	الشكل النهائي
285 مم (11 4/1 بوصة)		251.5 مم (9 7/8 بوصة)		إجمالي القطر (بما في ذلك الشبكة)
102.5 مم (4 1/16 بوصة)		93.5 مم (3 1/8 بوصة)		إجمالي العمق
247 مم (9 2/3 بوصة)		210 مم (8 1/4 بوصة)		قُطر الفتحة
97.55 مم (3 16/32 بوصة)		88 مم (3 1/2 بوصة)		عمق التركيب
تركيبات الساق المعطوف ثلاثية الأوضاع °Tri Grip				نوع التثبيت
بوليمر معدني مُعَبَّأ PC-ABS (ومتوافق مع RoHS2)				مادة التركيب
CB8 (أخضر)		CB6 (أرجواني)		كثيفة ما قبل التركيب
2.8 كجم (6 أرطال 2 أوقية)		2.14 كجم (4 أرطال 12 أوقية)		الوزن
-34 - 79 درجة مئوية -29 - 174 درجة				نطاق درجة حرارة التشغيل
مُتعتمد للاستخدام في الظروف المناخية القاسية: 11-ASTM-B117 (ضباب ملحي مضاد للتآكل)، 12a-ASTM-G154 (اختبار الأشعة فوق البنفسجية)، واتي من تناثر الماء (IEC/ CEE) IP55 (أمامي)، واتي من تناثر الماء (IEC,CEE) IP4X (خلفي).				

تحتفظ Monitor Audio بحقوقها في تغيير المواصفات دون إشعار.

معلومات المالك

تفاصيل المنتج

الطرز:

الرقم التسلسلي للمنتج:

تاريخ الشراء:

تفاصيل الوكيل

اسم الوكيل

العنوان

عنوان البريد الإلكتروني

رقم الهاتف

1 ارسم قالبًا وضع علامات لتحديد خطوط المركز إذا لزم الأمر.

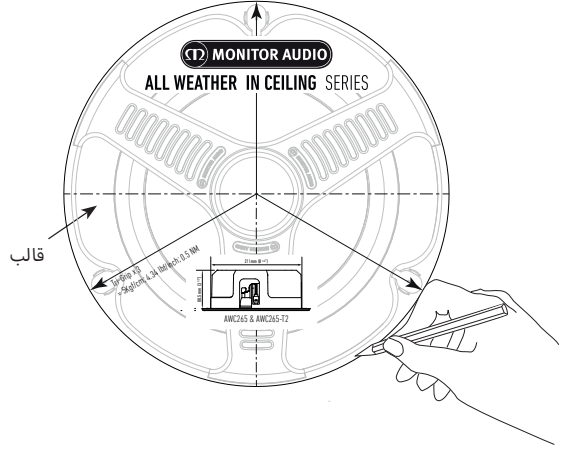

2 اقطع حول علامة الخط المُحدد.

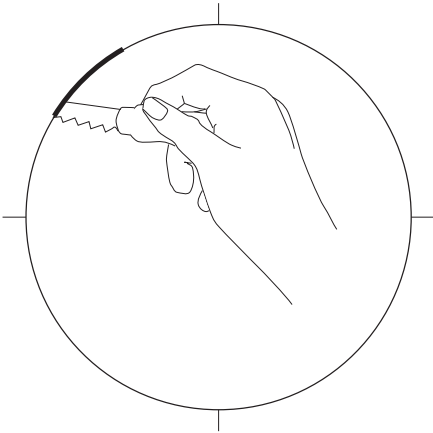

3 وصل كابلات السماعة من خلال الضغط عليها لأسفل على الأطراف وتثبيت السلك المكشوف في الفتحة كلها. بمجرد التوصيل بالقرب من الغطاء الواقي.

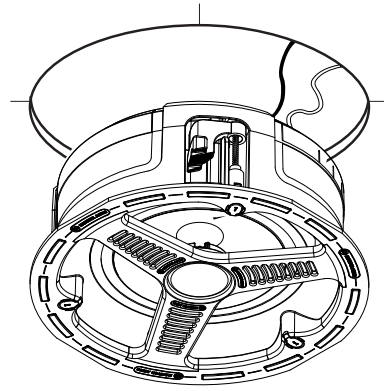

4 وجه السماعة داخل الفتحة.

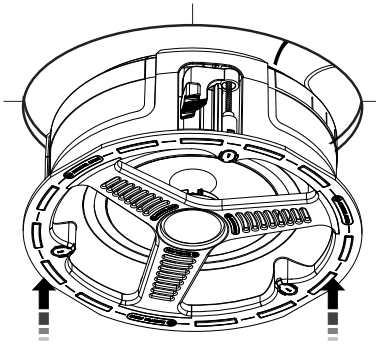

5 أحكم ربط براغي Tri-Grip الثلاثة واستبدل أغطية البراغي الواقية.

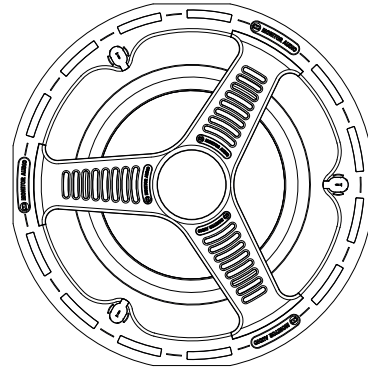

6 ركب الشبكات. يجري تثبيتها في مكانها مغناطيسيًا ويجب أن "تثبت" في مكانها.

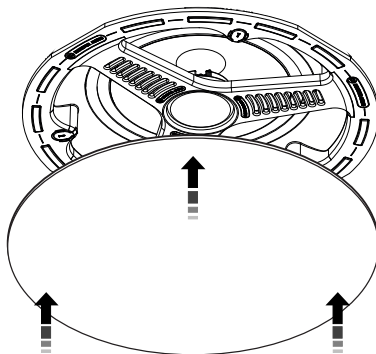

راجع تحذير إحكام الربط المفرط.





Monitor Audio Ltd.
24 Brook Road
Rayleigh, Essex
SS6 7XJ
England
Tel: +44 (0)1268 740580
Fax: +44 (0)1268 740589
Email: info@monitoraudio.co.uk

**Designed and Engineered in the United Kingdom
Made in China**

Version 1 2016